

← Minima distanza da mantenere lato sinistro $\geq 100\text{mm}$

Minima distanza da mantenere lato destro $\geq 100\text{mm}$ →

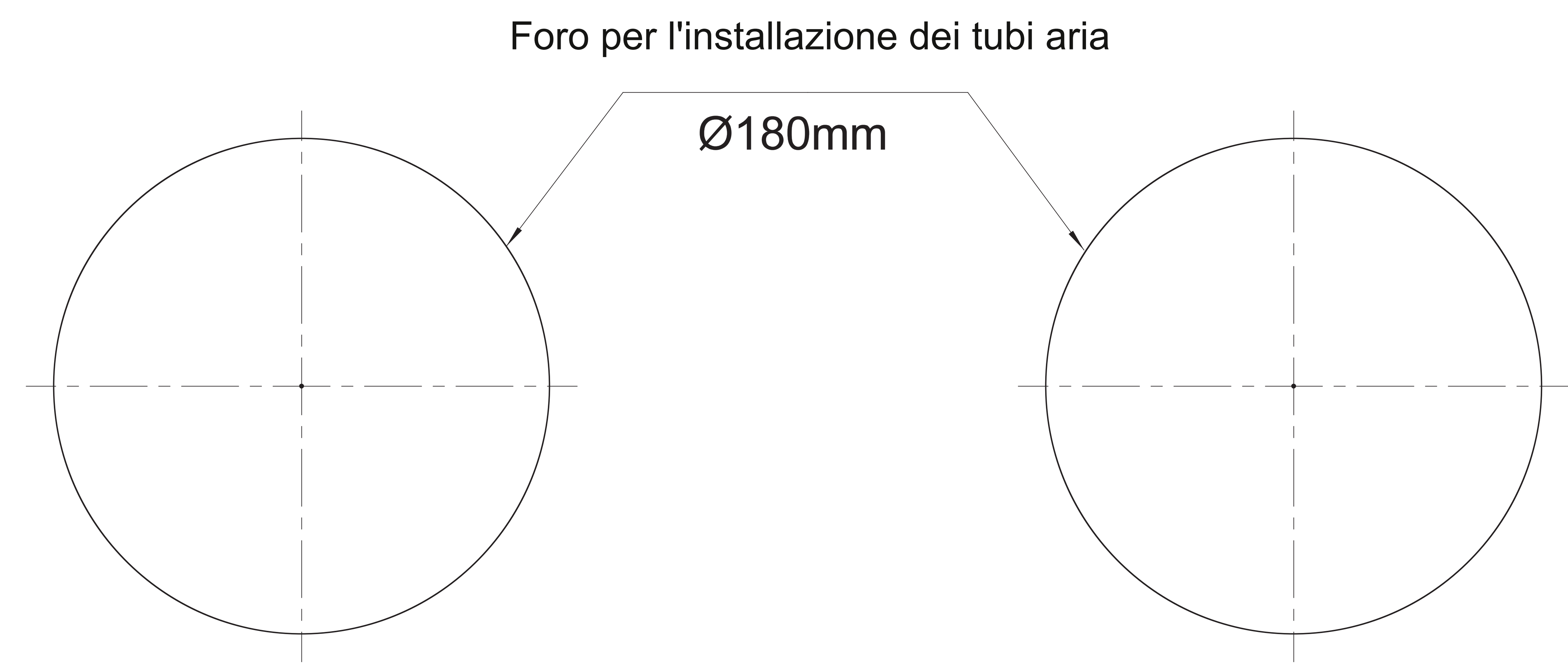

- Leggere prima dell'uso**
1. Si prega di appiattare e posizionare la dima di installazione sul muro in proporzione 1:1 nella posizione appropriata.
 2. Secondo il disegno, praticare due fori passanti con diametro di 180 mm. nella posizione corrispondente sulla parete per l'installazione dei tubi per il passaggio aria..
 3. Secondo il disegno, praticare 6 fori ciechi con un diametro di 8 mm e una profondità di 65 mm nella posizione corrispondente sulla parete per l'installazione del tasselli ad espansione.
 4. Eseguire un foro passante di 25 mm di diametro nella parete corrispondente al disegno per posizionare il tubo di scarico condensa.
 5. Distanze da osservare: min. distanza di installazione lato sinistro e destro $\geq 100\text{mm}$.
- Avviso:
Si prega di posizionare la in modo sicuro e stabile ed assicurarsi che la posizione corrispondente di ciascun foro sia corretta durante la foratura!

