

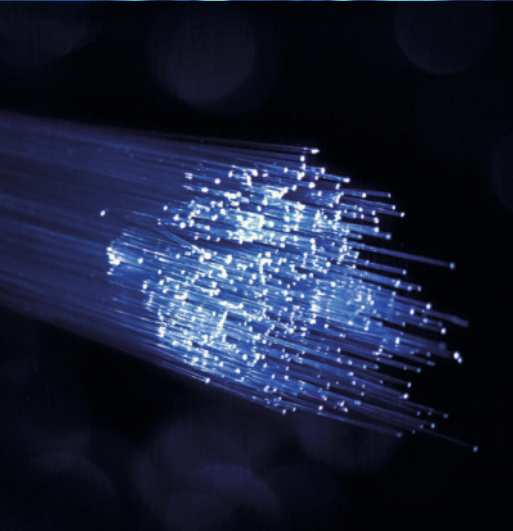

GRUPPI DI CONTINUITÀ

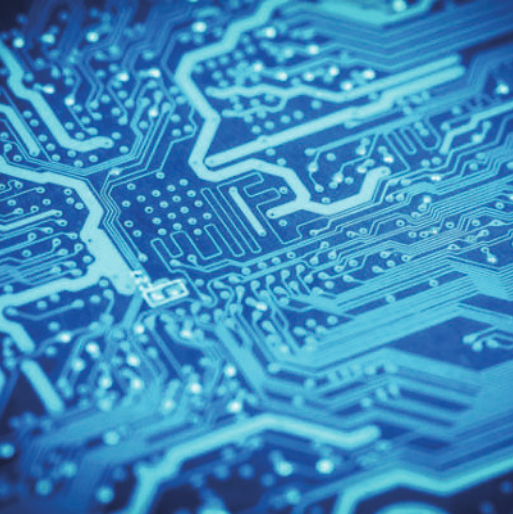
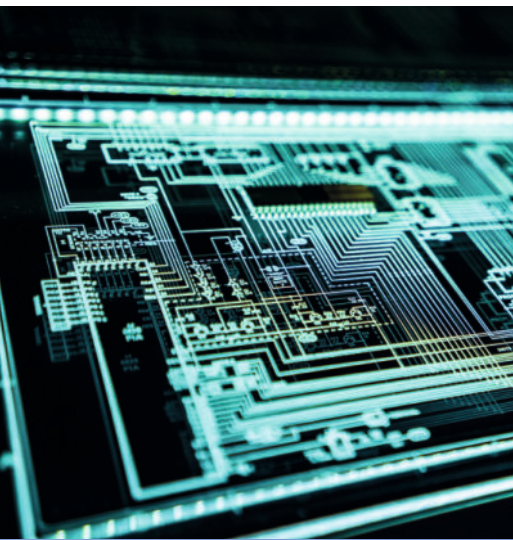

INDICE

COMPANY PROFILE	4
COMPANY MISSION	6
L'ENERGIA IN UN ATTIMO	10
COS'È UN GRUPPO DI CONTINUITÀ	13
COME FUNZIONA	14
DISTURBI ELETTRICI	15
APPLICAZIONI	16
ASSISTENZA TECNICA	17
GAMMA MONOFASE	18
- UPSMODEM	20
- MULTISTATION	21
- NEMOLED	22
- NEMOLCD	24
- MISSION	26
- MISSION MSS	28
- MISSION MT	29
- MISSION CF	30
- MISSION TRP	31
- UPSERVER	32
- FLEXIBLE	34
- REVERSO	36
- LION	38
GAMMA TRI-ONE	40
- TRI-ONE	42
- TRI-ONE TMSS	44
- TRI-ONE CF	45
GAMMA TRIFASE	46
- POLARIS	48
- POLARIS PSS	52
- POLARIS CF	54
- NAUTILUS	56
- BETA	58
STABILIZZATORI	60
- ELETTRONICI MONOFASE SEM	64
- ELETTRONICI TRIFASE SET	66
- ELETTRONICI TRIFASE SET-EM	67
- ELETTRONICI TRIFASE SET	66
- ELETTRONICI TRIFASE SET-EM	67
PRODOTTI SPECIALI	68
- SIRIUS	70
- POLARIS SWB	72
ACCESSORI OPZIONALI	74
- ARMADIO BATTERIE	76
- BATTERIE	78
- PDU	80
- RAILKIT	80
- SCHEDE SNMP	81
- SOFTWARE	82-83
GARANZIA	84

**COMPANY
PROFILE**





**Naicon nasce da una lunga esperienza industriale che dal 1978
si è sviluppata nella produzione di sistemi di conversione
dell'energia e che oggi si concretizza in una posizione di leadership.**

**Una sfida ambiziosa, quella del suo fondatore,
ispirata dall'intuizione che in Italia stava cambiando un'epoca.**

**Dopo una lunga e dolorosa stagione di crisi politica e sociale,
il tessuto industriale italiano stava riprendendo vigore
stimolando i più coraggiosi a lanciarsi in nuove sfide imprenditoriali**

**ed Ennio Clusaz fu uno di quelli, motivato da una vision
proiettata al futuro:**

**“WHEN YOU CHALLENGE BIG PLAYERS,
YOU MUST NEVER GIVE UP”**

COMPANY MISSION





**Produrre e promuovere, attraverso unit specializzate,
soluzioni elettroniche, informatiche e idro-termosanitarie,
per semplificare la vita privata e professionale
delle persone e migliorare la qualità degli ambienti residenziali e lavorativi.**





UNA PER TUTTI

Naicon svolge la propria attività come Holding con l'obiettivo di fornire servizi e prodotti di alta qualità con competenza, professionalità e innovazione.

Società distinta a livello europeo per affidabilità e sicurezza dei prodotti, Naicon S.r.l. è una realtà commerciale vivace ed eclettica grazie ai 2 brand con cui si presenta sul mercato: Elsist, Diloc.

INNOVAZIONE MULTI-SETTORE

Attraverso le due divisioni principali Elsist e Diloc, Naicon opera nei settori merceologici della distribuzione informatica, del materiale elettrico e dell'idrotermosanitario, fornendo grandi player nel campo delle telecomunicazioni, nel settore pubblico, ospedaliero, militare e altri ancora.

La capitalizzazione centrale di Naicon permette lo sviluppo operativo dei brand nei mercati italiani ed esteri, grazie ad accordi distributivi internazionali e risorse investite nella ricerca di soluzioni innovative.



Il benessere è di casa. E non solo. Diloc propone soluzioni per la climatizzazione per ambienti residenziali, commerciali e terziari, con tecnologia ad alta efficienza Inverter DC e gas refrigeranti ecologici. Dagli Split Mono e Multi ai climatizzatori trasportabili e alle barriere d'aria, Diloc ha la risposta giusta per assicurarti il massimo comfort, a consumi ridotti.

Anno di fondazione

1978



Acquisto del primo stabilimento a Milano

1981



Certificazione ISO9001

1996



1980

Inizio produzione e vendita di UPS di nostra progettazione



1995

Acquisto del secondo stabilimento di 2000mq in provincia di Milano



2000

Inizio produzione di gruppi di continuità trifase Elsist





QUALCUNO SU CUI CONTARE

Organizzazione, rapidità, efficienza. Naicon usufruisce di un magazzino centrale e di un Logistic Center coordinato direttamente dalla sede per la gestione della merce. Questo consente esecuzioni rapide degli ordini e consegne tempestive, anche in meno di 24 ore con il servizio TAX. La presenza capillare dei nostri Centri Assistenza su tutto il territorio nazionale ci permette inoltre di offrire supporto immediato postvendita, per qualsiasi esigenza. Conta su di noi.

IL NOSTRO SGUARDO SUL MONDO

In qualità di Holding, Naicon fornisce supporto finanziario per lo sviluppo delle divisioni sui mercati nazionali e internazionali, avvalendosi di preziosi network di alleanze e accordi distributivi, processi produttivi all'avanguardia, una cura particolare rivolta all'innovazione tecnologica dell'industria e attenzione ai trend commerciali di settore. Naicon si pregia di offrire soluzioni customizzate secondo le esigenze della clientela, in costante miglioramento grazie a una continua attività di ricerca e sviluppo sempre pronta a raccogliere le sfide del mercato globale.



Proteggi i tuoi dispositivi. Lo sviluppo continuo della produzione di UPS Elsisit garantisce affidabilità e sicurezza alla linea elettrica. Un catalogo pensato per rispondere a tutte le esigenze propone gamme fino a 800KVA con prodotti customizzabili, tecnologia a bassa distorsione, alto rendimento dell'inverter e un servizio di manutenzione e monitoraggio H24.

Costituzione della holding Naicon S.r.l.

2002



Costituzione consociata di Dinergi S.r.l.

2007



Nuova brand identity

2023



2004

Costituzione della nuova divisione Diloc - Sistemi per la climatizzazione



2009

Acquisizione societaria e costituzione della divisione 4x-e





L'ENERGIA IN UN ATTIMO





Elsist progetta e sviluppa prodotti di alta tecnologia relativi all'elettronica di potenza dal lontano 1978 ed è leader da anni nel campo dei gruppi statici di continuità. Elsist offre un'ampia gamma di prodotti, sia monofase sia trifase, basati su architetture

tecnologiche di ultima generazione. La configurazione principale delle apparecchiature si basa sul controllo della sinusoide in ingresso, detta punto a punto o ad assorbimento sinusoidale. Questo permette di ridurre la distorsione armonica (THDi) in ingresso ad una

percentuale inferiore al 3% con un rendimento di sistema maggiore del 95% che diventa 98% nella funzione Power-Save. Elsist costruisce anche apparecchiature custom dedicate, inserite nel contesto delle applicazioni speciali.

ELSIST PROGETTA E SVILUPPA

COS'È UN GRUPPO DI CONTINUITÀ

Il mondo intero, e principalmente le nostre società industrializzate, oggi dipendono dalle fonti energetiche e basano il loro sviluppo sulla disponibilità di energia elettrica per garantire il funzionamento di macchinari industriali, infrastrutture pubbliche o private, illuminazione stradale, uffici, ospedali, abitazioni e così via. Sfortunatamente, anche oggi, la qualità e la stabilità delle reti elettriche sono un problema. Interruzioni di tensione e vari disturbi, come interruzioni a breve e lungo termine, cali di tensione, fluttuazioni nel valore effettivo della tensione, deviazione della frequenza rispetto al suo valore nominale, dissomiglianza della tensione trifase, sovratensioni e fenomeni transitori,

distorsione armonica e inter-armonica - possono verificarsi molto spesso e creare problemi significativi, sia alle apparecchiature alimentate dalle reti di distribuzione dell'energia elettrica, sia al tempo perduto e alle interruzioni di servizio causate da tali disturbi, con il rischio aggiuntivo di perdite di dati importanti.

Oggi più che mai la velocità di trasmissione e la disponibilità di dati e servizi sono risorse fondamentali. La sospensione del lavoro o del servizio a causa di questi inconvenienti comporta un costo molto elevato, e il ritorno al normale funzionamento deve essere ridotto ad un tempo minimo o addirittura a zero.

Apparecchiature importanti come sistemi IT, data center, server, reti aziendali, catene di produzione, sistemi di stoccaggio, automazione industriale, videosorveglianza e sicurezza in generale, apparecchiature ospedaliere, reti ferroviarie o di gestione aerea, ecc. se non adeguatamente protette possono essere spesso influenzate da disturbi che compromettono il corretto funzionamento. Fornire a queste utenze critiche mezzi di protezione adeguati, oltre a proteggere beni e servizi, evita costi monetari, garantisce la qualità del lavoro e la disponibilità continua dei dati.

PRINCIPALI CIRCUITI DI UN GRUPPO DI CONTINUITÀ

RADDRIZZATORE Trasforma la tensione alternata (ingresso) in tensione continua (uscita) e carica le batterie.

INVERTER converte la tensione continua in tensione alternata perfettamente stabilizzata e filtrata.

SET DI BATTERIE immagazzina l'energia e la rende istantaneamente secondo necessità per un periodo stabilito.

Termine tecnico	Simbolo	Descrizione
Volt	V	Tensione o differenza di potenziale
Ampere	A	Intensità di corrente
Fattore di Potenza	Cos φ	Angolo di sfasamento tra tensione e corrente
Watt	W	Potenza elettrica reale (Volt x Ampere x Cos φ)
Voltampere	VA	Potenza elettrica apparente (Volt x Ampere se monofase/Volt x Ampere x $\sqrt{3}$ se trifase)
Frequenza	Hz	Numero di cicli al secondo
Fattore di cresta	CF	Rapporto tra corrente efficace e corrente di picco (I _{pk} /I _{eff})
Autonomia	minuto	Tempo di funzionamento del gruppo di continuità quando alimentato dalla batteria

COME FUNZIONA

SERIE LINE INTERACTIVE

La nostra gamma UPS Line Interactive garantisce sicurezza a costi decisamente contenuti. Ci sentiamo di consigliare le serie Line Interactive per tutte le utenze Small office e Home office, dove rappresentano il miglior rapporto prezzo-qualità. Elsist cura questa gamma dando molta importanza alla discrezione di design e pulizia delle linee, facilità di installazione per una perfetta integrazione in qualsiasi tipo di ambiente.

In funzionamento normale il carico è alimentato dalla rete attraverso un circuito AVR (Automatic Voltage Regulator). Questo circuito corregge le variazioni della rete, stabilizzandole entro certi valori. Quando tali variazioni eccedono la capacità di regolazione del circuito AVR, interviene la batteria a garantire una continuità di corretto funzionamento.

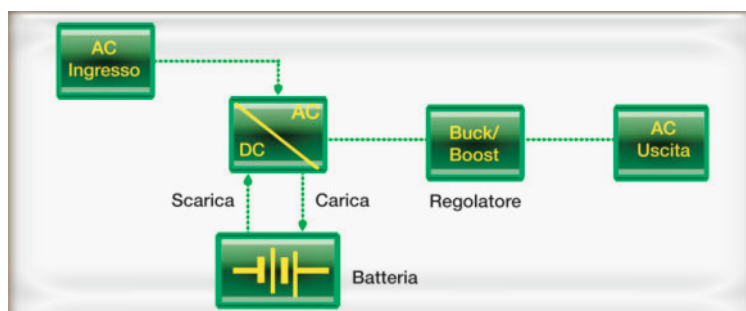

SERIE ON-LINE DOPPIA CONVERSIONE

I gruppi di continuità Elsist a tecnologia ON-LINE sono caratterizzati da tempo intervento zero, questo significa la continuità di protezione del carico senza interruzione dell'alimentazione e con la medesima forma d'onda (perfettamente sinusoidale), sia con funzionamento in presenza di rete, sia con funzionamento da batteria. In sostanza viene perfettamente ricostruita la tensione alternata sinusoidale, esente da distorsioni per 24 ore su 24. I modelli Elsist a tecnologia ON-LINE sono adatti alla protezione di Server, reti d'azienda, sistemi di storage, automazione, videosorveglianza e sicurezza in genere. inconvenienti sull'alimentazione elettrica.

La tecnologia ON-LINE può dare la certezza di una totale protezione, non solo relativamente ai black-out, ma a tutte le variazioni di tensione e frequenza che ogni giorno silenziosamente attaccano le nostre utenze. Elsist dal 1978 dedica prevalentemente la sua produzione a questa tecnologia di UPS con autonomie espandibili, quindi con raddrizzatori integrati sovradimensionati, per poter supportare la ricarica anche dei moduli batteria aggiuntivi (business continuity).

Queste serie sono dedicate all'utilizzo impiantistico, elettromedicale e sicurezza in genere.

L'offerta ON-LINE di Elsist integra anche i software di shutdown, indicati per applicazioni informatiche più critiche. L'affidabilità di queste serie sono il punto di forza su cui Elsist punta: la totale protezione delle applicazioni per poter dimenticare il rischio di inconvenienti sull'alimentazione elettrica.

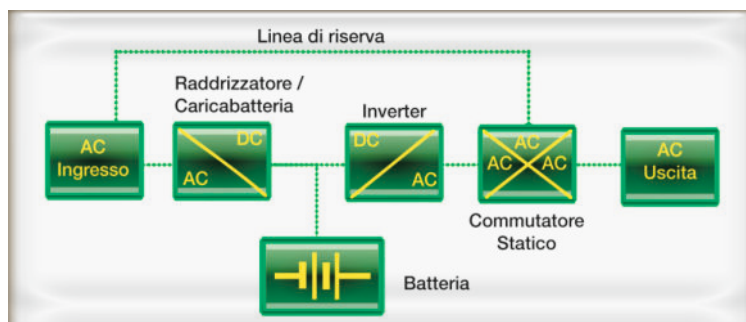

I disturbi elettrici possono essere di vario genere come ad esempio interruzioni di breve e lunga durata, buchi di tensione, fluttuazioni rapide e lente del valore efficace della tensione, deviazione della frequenza rispetto al suo valore nominale, dissimetrie della terna di tensione, sovratensioni e fenomeni transitori, distorsione armonica ed interarmonica.

Di seguito, a titolo esemplificativo e non esaustivo, ne mostriamo alcuni.

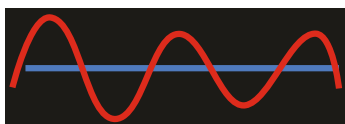

SAGS diminuzione della tensione per un periodo breve
BROWNOUTS diminuzione della tensione per un periodo lungo.
L'utenza continua ad essere alimentata, ma con una tensione inferiore alla soglia di sicurezza

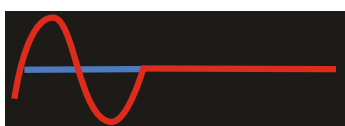

BLACKOUTS mancanza di tensione, l'utenza non viene più alimentata

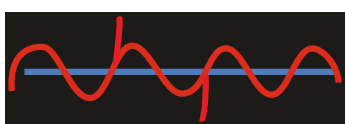

SPIKES un veloce impulso di tensione di valore molto alto, molto dannoso per le utenze

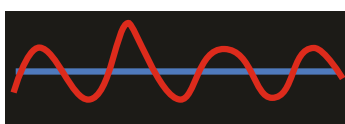

SURGES aumento della tensione più lungo di uno spikes e di solito superiore a 20ms

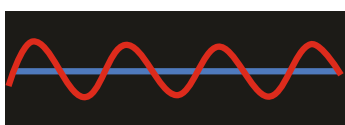

NOISE disturbi sulla tensione creati da interferenze di campi magnetici (EMI) e/o da interferenze di radio frequenze (RFI)

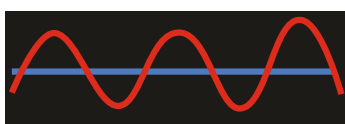

OVER VOLTAGE aumento della tensione per un periodo lungo.
L'utenza continua ad essere alimentata ma con una tensione superiore alla soglia di sicurezza per l'utenza

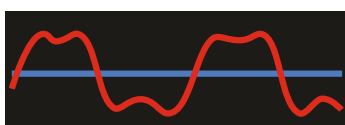

HARMONICS distorsione della forma d'onda

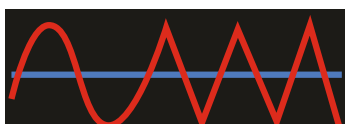

FREQUENCY FLUCTUATION variazione della frequenza

I DISTURBI ELETTRICI

APPLICAZIONI

I SETTORI

I prodotti Elsisist sono utilizzati in molteplici settori di applicazione tra i più importanti e critici con risultati molto positivi e con la piena soddisfazione dei clienti.

Sicurezza



TLC



IT



Petrolifero



Fotovoltaico



Centrali



Trasporti



Ospedaliero



Automazione



ELSIST GARANTISCE UN SERVIZIO A 360°

per Elsist significa assicurare ai propri clienti un servizio completo a 360° e di manutenzione preventiva.

Le diverse soluzioni di contratto tengono in particolare considerazione le varie esigenze della clientela sia con soluzioni standard che su misura e con

particolare attenzione all'economia di gestione.

Oggi Elsist offre un servizio di monitoraggio 24 ore su 24, con i propri tecnici, in un centro di assistenza di Milano. In questa formula contrattuale (Safety), che contempla un sistema di controllo permanente, si verifica in tempo reale lo stato delle apparecchiature e quindi si organizzano gli

eventuali sopralluoghi per la risoluzione dei problemi. La zona operativa si stende su tutto il territorio nazionale.

Elsist si pregia di poter garantire l'attività da parte di tecnici specializzati forniti di parti di ricambio, che sono in grado di intervenire in un tempo di 4 ore dalla chiamata.

ASSISTENZA TECNICA



Consulenza sull'installazione delle apparecchiature



Condizioni particolari sulle parti di ricambio e le batterie



Verifica del locale di funzione, per il rispetto delle normative



Stipulazione di contratti su misura, anche multi-marche



Intervento immediato entro 24 ore



Visita preventiva



Controllo 24 ore su 24 tramite contratto **Safety Intelligent**



Condizioni particolari sulle ore di manodopera



Con contratto **Full** sostituzione gratuita dell'apparecchiatura

GAMMA MONOFASE

Gli UPS monofase, ad alta efficienza e intervento rapido, sono ideali per abitazioni, uffici e imprese di piccole dimensioni. Di facile installazione, questi apparecchi garantiscono un'alimentazione stabilizzata e sempre affidabile a costi contenuti. Inoltre, permettono un consumo energetico ridotto al minimo grazie al modello di energia pulita a marchio Elsisist.

PLUS GAMMA MONOFASE

- Stabilità della tensione +/-20%
- Controllo e verifiche dello stato delle batterie
- Funzione come convertitore di frequenza
- Sistema di supervisione a distanza con scheda di rete SNMP
- Scheda contatti, 4 contatti liberi da tensione per controllo a distanza dello stato della macchina
- Possibilità di conformità CEI016
- Possibilità di conformità EN50171





UPSMODEM

DC UPS



UPSMODEM

UPSModem è un dispositivo con tecnologia DC converter progettato principalmente per la protezione di modem, router, set-top box, sistemi telefonici VOIP, sistemi di sorveglianza, sistemi di allarme e apparecchiature per telecomunicazioni critiche. UPSModem grazie alle batterie al litio può fornire in caso di black-out una alimentazione per ore di funzionamento rispetto ai gruppi di continuità tradizionali. Il design unico con dimensioni estremamente compatte (come un alimentatore) permette una connessione diretta alla presa di corrente senza cavi di connessione.

- A) Pulsante ON/OFF
- B) Indicatore LED
- C) Connettore Uscita DC
- D) Ingresso AC

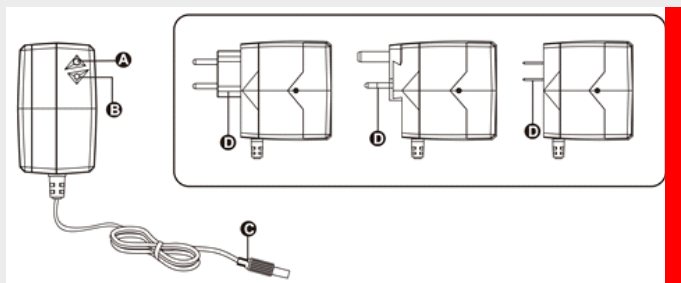

Nota di Utilizzo
prodotto idoneo per Modem/Router/Telecamere/D.V.R

Connessione del carico
Collegare il carico al connettore di uscita DC (C) dell'UPS.
A questo punto il dispositivo collegato sarà protetto dall'unità UPS.

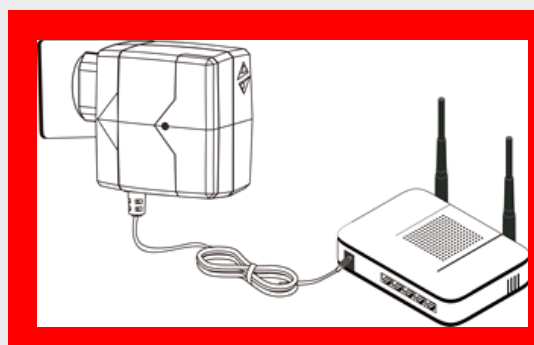

		UPSMODEM
INGRESSO AC		
Range di tensione		90 VAC ~ 264 VAC
Frequenza		50 o 60 Hz
USCITA DC		
Tensione		12Vdc \pm 5%
Potenza Max		25W (2.1A)
BATTERIA		
Tipo		Batteria a ioni di litio
Tensione nominale		3.7 VDC
Capacità		2600 mAh
Tempo di ricarica tipico		3 ore al 90% della capacità
CARATTERISTICHE MECCANICHE		
Spina ingresso		Italiana
Cavo uscita		Lunghezza 1m (jack maschio DC)
Tipo installazione		orizzontale / verticale
Dimensioni (LxAxP)		42x74x68
Peso netto		280
AUTONOMIA		min 30' - max 3h

MULTISTATION

Gruppi di continuità Line Interactive Monofase (800VA - 1000VA)



MULTISTATION

MULTISTATION è un dispositivo con tecnologia Line-interactive con forma d'onda pseudo-sinusoidale e un breve tempo di trasferimento. Grazie al suo design compatto, questa apparecchiatura è progettata principalmente per applicazioni domestiche multimediali o di piccoli uffici. Fornisce una protezione completa da sovratensioni per carichi critici, che sono collegati direttamente alle prese protette dell'UPS.

CARATTERISTICHE PRINCIPALI

- Controllo a microprocessore per una maggiore affidabilità.
- FUNZIONE AVR (regolazione automatica della tensione).
- Funzione Green Power per il risparmio energetico.
- Partenza da batteria (Cold start).
- Funzione di avvio automatico al ritorno di rete.
- Leggero e compatto.
- 3 prese schuko protette da interruzioni di tensione + 3 prese schuko filtrate.
- Protezione da sovraccarico.

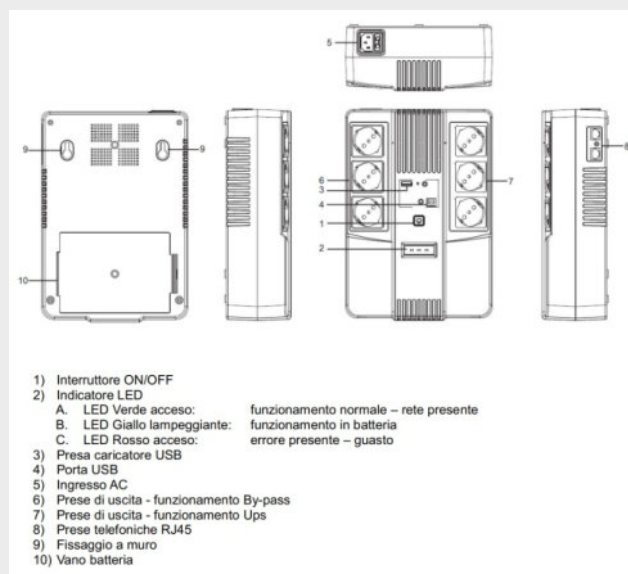

	MULTISTATION800	MULTISTATION1000
Potenza	800VA / 480W	1000VA / 600W
Tensione di ingresso		230 VAC ± 27%
Frequenza di ingresso		50/60 Hz ± 5%
Tensione di uscita		230 VAC (±10% in mancanza rete)
Frequenza di uscita		50/60 Hz ± 1%
Autonomia		10'
Batterie		Pb ermetico senza manutenzione
Tipo connessione ingresso		IEC
Tipo connessione uscita		3 sotto UPS - 3 filtraggio e protezione contro sbalzi di tensione - SHUKO
Modem/T port (10BaseT/100BaseT)		RJ11 (2 fili in linea singola) oppure RJ45 (rete compatibile)
USB charger		Presse USB di ricarica
Indicatori visivi		LED
Tipo installazione		orizzontale / verticale / a muro
Tipo appoggio		pedini
Dimensioni e Pesì		
Dimensioni (LxAxP)	mm	202x91x290
Peso UPS standard con batterie	kg	5,4

NEMOLED

Gruppi di continuità Line Interactive Monofase (650VA - 2000VA)



NEMOLED

NEMOLED è gruppo di continuità Line-interactive con onda sinusoidale modificata. È una scelta efficace ed economica per proteggere i carichi critici in ambiente domestico o piccoli uffici, come PC, monitor, fax, decoder, modem e così via.

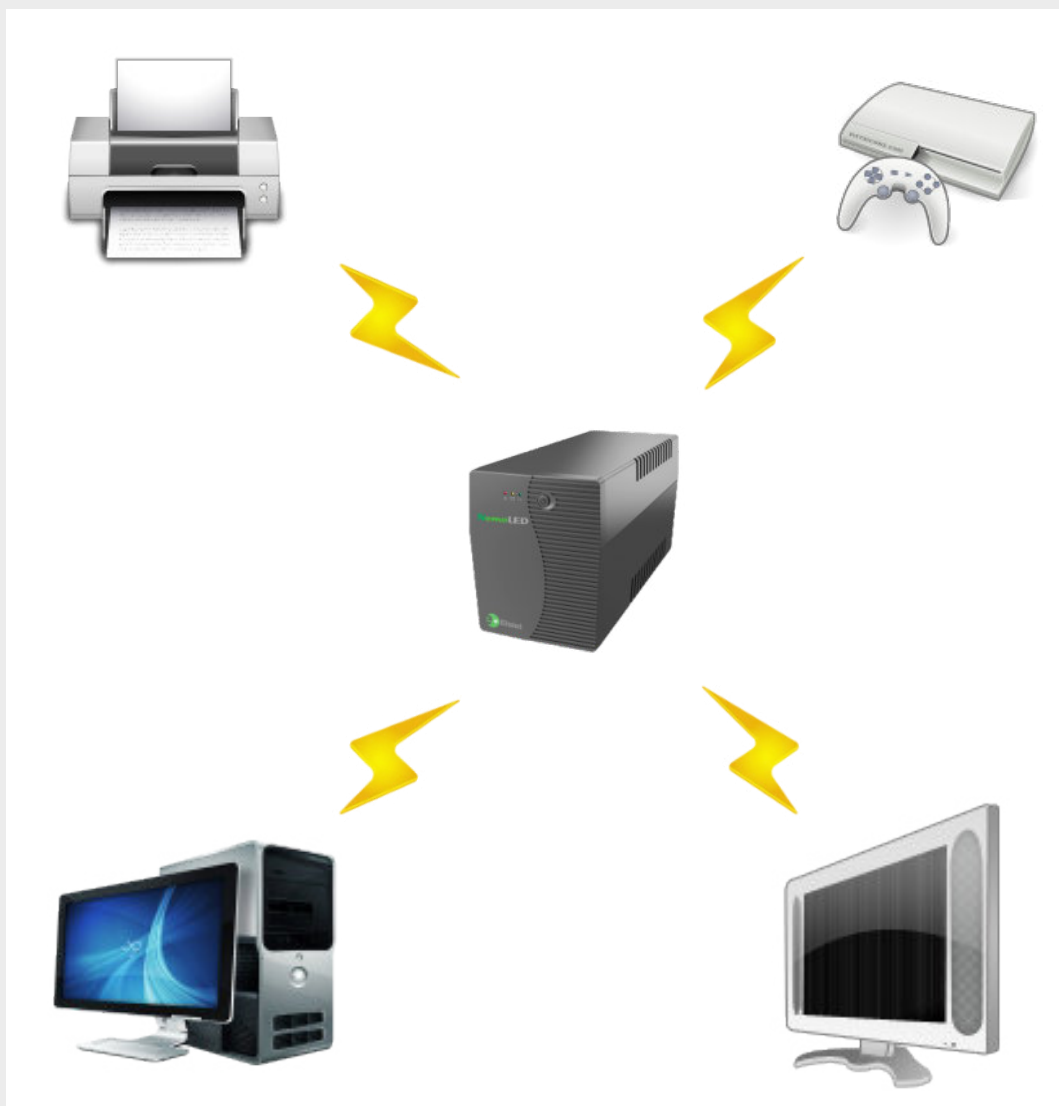

CARATTERISTICHE PRINCIPALI

- Controllo a microprocessore per un'elevata affidabilità.
- Protezione completa dell'alimentazione
- Funzione Green Power per il risparmio energetico.
- Partenza da batteria (Cold start)
- Funzione di riavvio automatico al ritorno di rete.
- Leggero e dimensioni compatte.
- Protezione da sovraccarico.

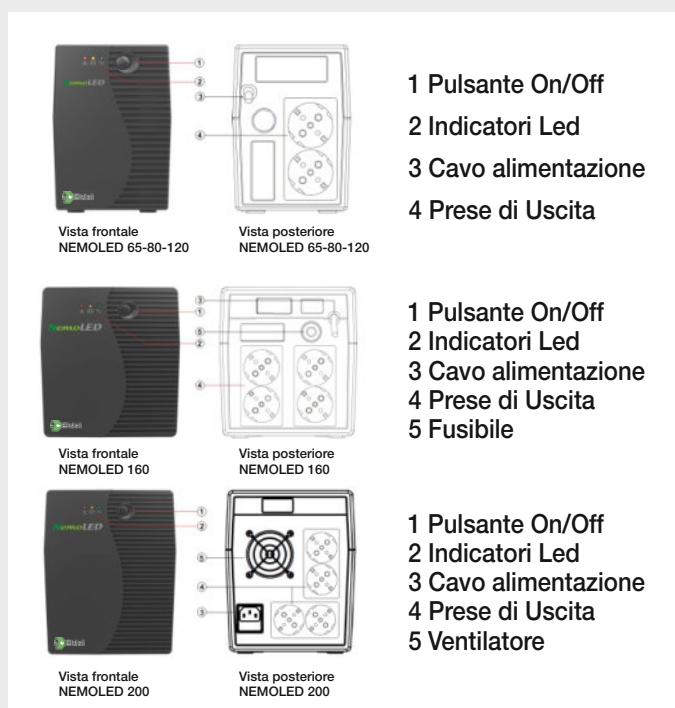

	NEMOLED 65	NEMOLED 80	NEMOLED 120	NEMOLED 160	NEMOLED 200
Potenza	650VA/240W	800VA/360W	1200VA/480W	1600VA/600W	2000VA/900W
Tensione di ingresso	230 VAC ± 27%				
Frequenza di ingresso	50/60 Hz ± 5%				
Tensione di uscita	230 VAC ±10% (±5% in mancanza rete)				
Frequenza di uscita	50/60 Hz ± 1%				
Autonomia	10'				
Batterie	Pb ermetico senza manutenzione				
Tipo connessione ingresso	Cavo			IEC	
Tipo connessione uscita	2 SCHUKO			4 SCHUKO	
Tipo installazione	verticale				
Tipo appoggio	piedini				
Dimensioni e Pesì	mm				
Dimensione (LxAxP)	kg		101x142x282	149x162x350	158x198x380
Peso UPS con batterie	3,5	3,5	4,3	7,5	10

NEMOLCD

Gruppi di continuità Line Interactive Monofase (650VA - 4000VA)



NEMOLCD

NEMOLCD è un UPS line-interactive con un'uscita sinusoidale simulata. Protegge da impulsi di rete, sovratensione, sottotensione e interruzione di corrente.

E' una protezione affidabile contro la perdita di dati di stampanti, workstation, PC e altre applicazioni IT.

CARATTERISTICHE PRINCIPALI

- **Totale protezione di potenza:** filtro del rumore elettrico, soppressione di picchi di tensione e sovratensione.
- **Funzione di partenza a freddo (DC Start):** tutti gli UPS della serie NEMOLCD hanno la funzione di partenza a freddo, ciò significa che anche in assenza della rete elettrica l'UPS può essere attivato semplicemente premendo l'interruttore ON/OFF.
- **Autorestart:** al ritorno della rete elettrica l'UPS si riavvia automaticamente.
- **Protezione sovraccarico:** ogni volta che l'UPS è in funzionamento normale od in emergenza, il microprocessore controlla in ogni momento le condizioni del carico. In presenza di sovraccarico o corto circuito, il Vostro UPS produrrà un allarme acustico o si spegnerà automaticamente per salvare il carico ed evitare danni indesiderati.
- **Connessione e protezione Modem:** n°2 speciali connettori telefonici RJ45/RJ11, permettono di proteggere il Vostro Modem o la rete LAN 10Base-T da disturbi indesiderati della linea telefonica.
- **Power Management software:** gli UPS della serie NEMOLCD includono il software KPower che abilita la comunicazione tra l'UPS e il PC. Connettendo la porta USB dell'UPS ad una corrispettiva porta del PC si può controllare od eseguire quanto segue:
 - a) Controllare lo stato dell'UPS e della batteria.
 - b) Salvare i files vitali durante uno spegnimento non voluto.
 - c) Schedulare lo spegnimento e l'accensione dell'UPS per risparmiare energia.
 - d) Vedere attraverso un Log l'attività dell'UPS nel tempo.
- Tutti i controlli vengono effettuati e garantiti da un Microprocessore ad alta affidabilità.
- **Funzione "Green Power"** per il risparmio energetico.

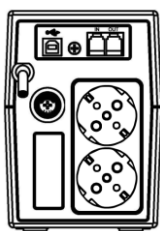

Vista posteriore
NEMOLCD 65/80/120

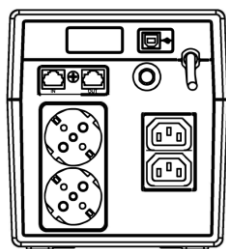

Vista posteriore
NEMOLCD 160

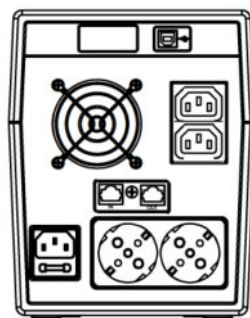

Vista posteriore
NEMOLCD 200/300

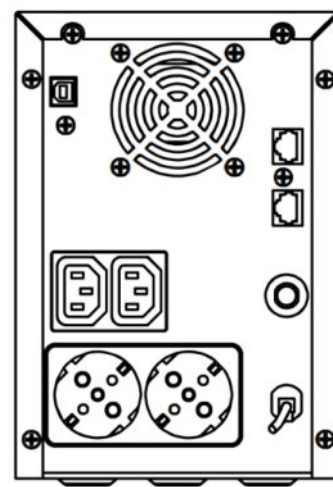

Vista posteriore
NEMOLCD 400

1. Rete ON - Ups OFF

Situazione che si verifica quando l'UPS è collegato alla rete elettrica, ma non è acceso. Il display LCD mostra le informazioni ma non è retroilluminato. In questa situazione le batterie si trovano in modalità ricarica.

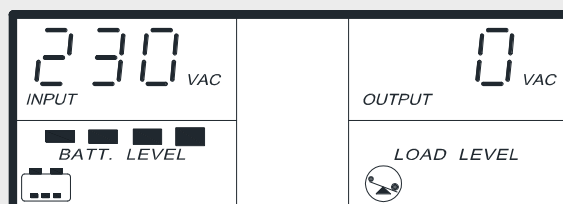

2. Rete ON - Ups ON

Situazione che si verifica quando l'UPS è collegato alla rete elettrica e viene acceso tramite il pulsante sul pannello frontale. Dopo la fine del Bip il display LCD si accende e il simbolo "3" compare per indicare il funzionamento da rete elettrica. L'UPS si trova in modalità normale, il carico è protetto e le batterie si stanno ricaricando.

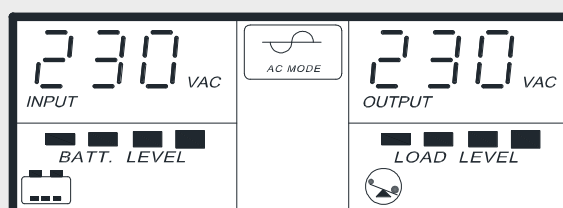

3. Rete OFF - Ups ON (Mancanza rete/Test batteria)

Situazione che si verifica quando l'UPS è acceso e c'è una mancanza rete (o volendo simularla per effettuare il Test batteria). Si accende il simbolo "4" per indicare il funzionamento in batteria. Le batterie stanno alimentando il carico e si stanno scaricando. Un Bip segnala l'autonomia residua, più il segnale acustico si ravvicina e minore sarà l'autonomia. Quando la batteria raggiunge il livello di fine scarica inizierà a lampeggiare anche il simbolo "6".

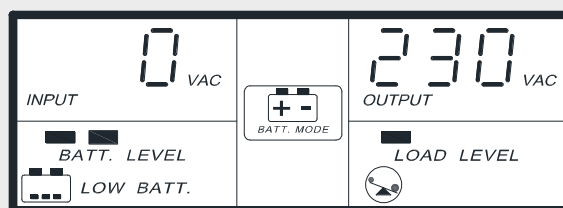

	NEMOLCD 65	NEMOLCD 80	NEMOLCD 120	NEMOLCD 160	NEMOLCD 200	NEMOLCD 300	NEMOLCD 400	
Caratteristiche Tecniche								
Potenza	650VA/240W	800VA/360W	1200VA/480W	1600VA/600W	2000VA/900W	3000VA/1200W	4000VA/1800W	
Tensione di ingresso	230 VAC ± 27%							
Frequenza di ingresso	50/60 Hz ± 5%							
Tensione di uscita	230 VAC ± 10% (±5% in mancanza rete)							
Frequenza di uscita	50/60 Hz ± 1%							
Autonomia	10'							
Batterie	Pb ermetico senza manutenzione							
Tipo connessione ingresso	cavo				IEC		cavo	
Tipo connessione uscita	2SCHUKO			2IEC, 2SCHUKO				
Tipo installazione	verticale							
Tipo appoggio	piedini							
Modem/T port (10BaseT/100BaseT)	RJ11 (2 fili in linea singola) oppure RJ45 (rete compatibile)							
Interfaccia USB	di serie							
Display LCD	sì							
Dimensioni e Pesì								
Dimensioni (LxAxP)	mm	101x142x282	101x142x282	101x142x282	149x162x350	158x198x380	158x198x380	145x213x436
Peso UPS standard con batterie	kg	3,9	4,4	4,7	8,4	10	10,5	23

MISSION

Gruppi di continuità On-line Doppia Conversione Monofase (1kVA - 10kVA)



MISSION UPS

Mission è un gruppo di continuità On-line doppia conversione con tecnologia DSP (Digital Signal Processor), forniscono protezione totale da tutti i problemi della rete elettrica. L'UPS online fornisce alle apparecchiature un'alimentazione AC continua e di alta qualità, senza interruzioni durante il passaggio alla batteria, e protegge le apparecchiature da pressoché ogni disturbo dell'alimentazione causato da blackout, brownout, abbassamenti di tensione, sovratensioni o interferenze.

Gli UPS Mission dispongono di sistemi di controllo per la manutenzione, il monitoraggio della tensione, dello stato batterie, dello spegnimento automatico (programmed Power Off) etc.

La serie Mission è progettata specificamente per applicazioni professionali: Applicazioni Industriali, Data Processing Center (DPC), Cloud Computing, Applicazioni di Alta Potenza, Financial Services, Medical Centers, Applicazioni Critiche, etc.

CARATTERISTICHE PRINCIPALI

- Elevato Fattore di Potenza in ingresso e uscita
- Ampia gamma di tensioni di ingresso (risparmio energetico)
- Modalità Eco (modalità operativa economica)
- Protezione Back-feed
- Protezione da impulsi sulla rete
- Auto test automatico
- Partenza da batteria (Cold start)
- Uscita By-pass
- Batteria aggiuntiva
- USB
- EPO
- Cosfi 0,9
- Software incluso
- Scheda SNMP Slot intelligente (opzionale)
- Contatti puliti (opzionale)
- Tropicalizzazione (opzionale)

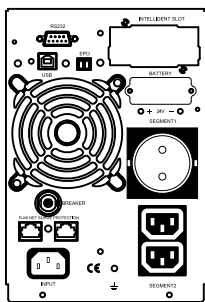

Vista posteriore
MISSION1000

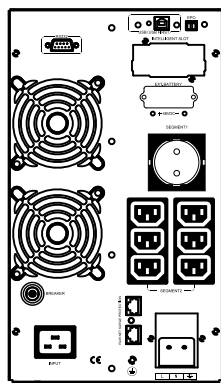

Vista posteriore
MISSION2000
MISSION3000

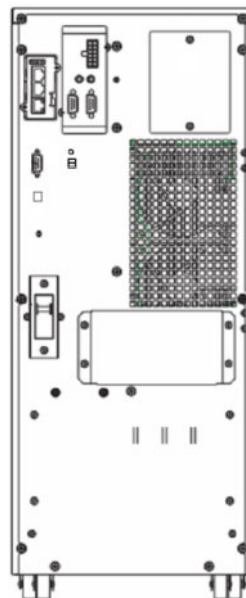

Vista posteriore
MISSION6000

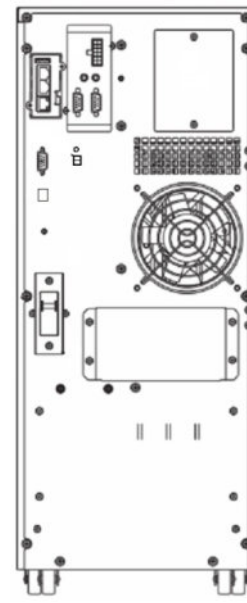

Vista posteriore
MISSION10000

	MISSION 1000	MISSION 2000	MISSION 3000	MISSION 6000	MISSION 10000
Ingresso					
Potenza	1kVA/0,9kW	2kVA/1,8kW	3kVA/2,7kW	6kVA/5,4kW	10kVA/9kW
Tipo di ingresso	Monofase con messa a terra				
Tipo connessione	IEC			morsettiera	
Tensione nominale	208/220/230/240 VAC			220/230/240 VAC	
Frequenza di ingresso	45-55Hz @ 50/55Hz 65Hz @ 60Hz			50/60 Hz seleziona automatica	
Fattore di potenza	≥ 0.98			≥ 0.80 (ingresso THDV ≤1%)	
Uscita					
Tipo di uscita	Monofase con messa a terra				
Tipo connessione	1 SCHUKO / 2 IEC(10A)		1 SCHUKO / 6 IEC(10A) / morsettiera		morsettiera
Tensione di uscita	220/230/240 VAC selezionabile				
Frequenza di uscita	50/60 Hz				
Fattore di potenza	0.9				
Precisione di tensione	±1%			±1%	
Tempo di commutazione	Rete -- Batteria = 0ms				
Distorsione tensione in uscita	≤ 3% (100% carico lineare)			≤ 2% (100% carico lineare)	
Batterie					
Q.tà batterie interne	2	4	6	16/18/20 monoblocchi configurabili	
Tipo batterie interne	Piombo ermetico senza manutenzione				
Tempo di autonomia	10'				
Caratteristiche Fisiche					
Dimensioni (LxAxP)	mm	144x209x293	191x337x460	191x337x460	250x616x502
Peso UPS standard con batterie	kg	9,1	19,5	24,5	64
Display	LCD+LED				
Colore	nero				
Tipo installazione	verticale			verticale	
Tipo appoggio	pedini			ruote	

MISSION MSS

Soccorritori Monofase per alimentazioni di emergenza centralizzate EN50171 (1kVA - 10kVA)

MISSION MSS - EN50171

Soccorritori Monofase per alimentazioni di emergenza centralizzate EN50171

La serie Mission MSS è stata progettata in conformità alle normative vigenti EN50171.

Mission MSS è impiegato prevalentemente per:

- Impianti di illuminazione di emergenza centralizzati.
- Impianti antincendio.
- Apparecchiature estrazioni fumi.
- Impianti di sicurezza.

Il nostro sistema di controllo delle batterie "Elsist Battery Control", permette di assicurare il funzionamento in caso di mancanza rete, verificando l'idoneità di tutti i monoblocchi. Il caricabatterie è progettato per la ricarica delle stesse all'80% in meno di 8 ore. Le autonomie proposte sono di 1, 2, 3 ore a carico nominale, nel pieno rispetto dei parametri imposti dalla normativa EN50171.

CARATTERISTICHE PRINCIPALI

- Elevata capacità di sovraccarico
- Protezione contro l'inversione delle batterie
- Alta corrente di ricarica delle batterie
- Batterie vita attesa 10 anni
- Interfaccia seriale RS232-RS485
- Scheda relay contatti puliti per allarmi a distanza.
- Tropicalizzazione (opzionale)

	MISSION 1000 MSS	MISSION 2000 MSS	MISSION 3000 MSS	MISSION 6000 MSS	MISSION 10000 MSS
Ingresso					
Potenza	1kVA/0,9kW	2kVA/1,8kW	3kVA/2,7kW	6kVA/5,4kW	10kVA/9kW
Potenza secondo EN50171	0,75kVA/0,675kW	1,5kVA/1,35kW	2,25kVA/2,025kW	4,5kVA/4,05kW	7,5kVA/6,75kW
Tipo ingresso	Monofase con messa a terra				
Tipo connessione	IEC			Morsettiera	
Tensione nominale	208/220/230/240 VAC			220/230/240 VAC	
Frequenza di ingresso	45-55Hz @ 50/55Hz 65Hz @ 60Hz			50/60 Hz seleziona automatica	
Fattore di potenza	≥ 0.98			≥ 0.80 (ingresso THDV ≤1%)	
Uscita					
Tipo di uscita	Monofase con messa a terra				
Tipo connessione	1 SCHUKO / 2 IEC(10A)	1 SCHUKO / 6 IEC(10A) / morsettiera		morsettiera	
Tensione di uscita	220/230/240VAC selezionabile				
Frequenza di uscita	50/60 Hz				
Fattore di potenza	0,9				
Precisione di tensione	±1%			±2%	
Tempo di commutazione	Rete -- Batteria = 0ms				
Distorsione tensione in uscita	≤ 3% (100% carico lineare)			≤ 2% (100% carico lineare)	
Batterie					
Tipo Batterie interne	Piombo ermetico senza manutenzione				
Tempo di autonomia	60' - 120' - 180'				
Caratteristiche Fisiche					
Dimensioni (LxAxP)	mm	144x209x293	191x337x460	191x337x460	250x616x502
Peso UPS standard con batterie	kg	9,1	19,5	24,5	62
Display	LCD+LED				
Colore	nero				
Tipo installazione	verticale			verticale	
Tipo appoggio	pedini			ruote	
Normative	EN/IEC 60950-1 EN/IEC 62040-1 EN/IEC 62040-2 EN/IEC 62040-3 EN 50171				

MISSION MT

Soccorritori Monofase per normative CEI 0-16 - CEI 0-21 (1kVA - 3kVA)

MISSION MT - CEI 0-16 / CEI 0-21

Soccorritori Monofase per normative CEI 0-16 - CEI 0-21

La gamma di soccorritori MISSION MT è un prodotto studiato appositamente per garantire l'alimentazione per almeno 60 minuti a tutti gli ausiliari della cabina di Media Tensione, ed a mantenere una riserva di energia (riserva di carica) in caso di lunghi fuori servizio dovuti a manutenzione o gravi guasti sulla linea.

CARATTERISTICHE PRINCIPALI

- Tecnologia ON-LINE doppia conversione
- Forma d'onda Sinusoidale
- Contatto segnalazione Ups su Batteria
- Riserva di carica
- Tropicalizzazione (opzionale)
- Possibilità di potenze superiori su richiesta

	MISSION 1000 MT	MISSION 2000 MT	MISSION 3000 MT
Ingresso			
Potenza	1kVA/0,9kW	2kVA/1,8kW	3kVA/2,7kW
Tipo ingresso	Monofase con messa a terra		
Tipo connessione	IEC		
Tensione nominale	208/220/230/240 VAC		
Frequenza di ingresso	45-55Hz @ 50/55Hz 65Hz @ 60Hz		
Fattore di potenza	≥ 0.98		
Uscita			
Tipo di uscita	Monofase con messa a terra		
Tipo connessione	1 SCHUKO / 2 IEC(10A)	1 SCHUKO / 6 IEC(10A) / morsettiera	
Tensione di uscita	220/230/240VAC selezionabile		
Frequenza di uscita	50/60 Hz		
Fattore di potenza	0.9		
Precisione di tensione	±1%		
Tempo di commutazione	Rete -- Batteria = 0ms		
Distorsione tensione in uscita	≤ 3% (100% carico lineare)		
Batterie			
Tipo Batterie interne	Piombo ermetico senza manutenzione		
Autonomia secondo CEI 016	60 min.50W	60 min.100W	60 min.150W
Caratteristiche Fisiche			
Dimensioni (LxAxP)	mm	144x209x293	191x337x460
Peso UPS standard con batterie	kg	9,1	19,5
Display	LCD+LED		
Colore	nero		
Tipo installazione	verticale		
Tipo appoggio	piedini		
Normative	CEI016		

MISSION CF

Convertitori di frequenza Monofase (1kVA - 10kVA)

MISSION CF

Convertitori di frequenza Monofase 1k-10k

Convertitori di frequenza 50/60Hz da 1kVA a 10kVA a onda sinusoidale VFI (Vollstromung und Frequenz unabhängig). I convertitori di frequenza forniscono una corrente lineare ed una completa protezione a dispositivi sensibili come:

- Reti PC/Network
- Centri di calcolo
- Server
- Telecomunicazioni
- Apparecchi sanitari ospedalieri
- Applicazioni industriali in genere

Il convertitore di frequenza fornisce in uscita 50Hz o 60Hz, indipendentemente dalla frequenza di ingresso. Il PFC (Power Factor Correction) migliora la qualità della corrente assorbita incrementando il rendimento, con conseguente risparmio energetico.

CARATTERISTICHE PRINCIPALI

- PF elevato in ingresso ed uscita
- Ampio range di tolleranza in ingresso (energy saving)
- Monitoraggio e Autodiagnosi ad ogni accensione
- Porta USB
- Contatto EPO
- Software incluso
- Tropicalizzazione (opzionale)

	MISSION 1000 CF	MISSION 2000 CF	MISSION 3000 CF	MISSION 6000 CF	MISSION 10000 CF	
Ingresso						
Potenza	1kVA/0,9kW	2kVA/1,8kW	3kVA/2,7kW	6kVA/5,4kW	10kVA/9kW	
Tipo di ingresso	Monofase con messa a terra					
Tipo connessione	IEC			Morsettiera		
Tensione nominale	208/220/230/240 VAC			220/230/240 VAC		
Frequenza di ingresso	45-55Hz @ 50/55Hz		65Hz @ 60Hz	50/60 Hz seleziona automatica		
Fattore di potenza	≥ 0.98			≥ 0.80 (ingresso THDV ≤1%)		
Uscita						
Tipo di uscita	Monofase con messa a terra					
Tipo connessione	1 SCHUKO / 2 IEC(10A)	1 SCHUKO / 6 IEC(10A) / morsettiera		morsettiera		
Tensione di uscita	220/230/240VAC selezionabile					
Frequenza di uscita	50/60 Hz					
Fattore di potenza	0.9					
Precisione di tensione	±1%					
Distorsione tensione in uscita	≤ 3% (100% carico lineare)			≤ 2% (100% carico lineare)		
Caratteristiche Fisiche						
Dimensioni (LxAxP)	mm	144x209x293	191x337x460	191x337x460	250x616x502	250x616x502
Peso UPS standard con batterie	kg	4,5	10,3	10,7	30	32
Display	LCD+LED					
Colore	nero					
Tipo installazione	verticale			verticale		
Tipo appoggio	piedini			ruote		

MISSION TRP

Gruppi di continuità On-line Doppia Conversione Monofase Tropicalizzata (1kVA - 3kVA)

La serie MISSION 1k-2k-3k TRP, viene prodotta di serie con una speciale protezione dei componenti; tale lavorazione è detta "tropicalizzazione" e garantisce un isolamento completo da agenti atmosferici aggressivi.

Tramite una speciale finitura applicata sulle schede elettroniche e sulla componentistica più delicata, viene protetto il gruppo di continuità da ossidazione e dalle variazioni di temperatura e umidità che sono le cause più comuni dei guasti precoci delle apparecchiature.

Il prodotto TRP è consigliato per installazioni in ambienti in cui le condizioni di funzionamento sono critiche, ad esempio cabine di media tensione, siti in prossimità del mare, installazione in alta quota, locali con molta polvere, umidità e calore.

CARATTERISTICHE PRINCIPALI

- Elevato Fattore di Potenza in ingresso e uscita
- Ampia gamma di tensioni di ingresso (risparmio energetico)
- Modalità Eco (modalità operativa economica)
- Protezione Back-feed
- Protezione da impulsi sulla rete
- Auto test automatico
- Partenza da batteria (Cold start)
- Uscita By-pass
- Batteria aggiuntiva
- USB
- EPO
- Software incluso
- Scheda SNMP Slot intelligente (opzionale)
- Contatti puliti (opzionale)
- Tropicalizzazione

	MISSION 1000 TRP	MISSION 2000 TRP	MISSION 3000 TRP
Ingresso			
Potenza	1kVA/0,9kW	2kVA/1,8kW	3kVA/2,7kW
Tipo di ingresso	Monofase con messa a terra		
Tipo connessione	IEC		
Tensione nominale	208/220/230/240 VAC		
Frequenza di ingresso	45-55Hz @ 50/55Hz 65Hz @ 60Hz		
Fattore di potenza	≥ 0.98		
Uscita			
Tipo di uscita	Monofase con messa a terra		
Tipo connessione	1 SCHUKO / 2 IEC(10A)	1 SCHUKO / 6 IEC(10A) / morsettiera	
Tensione di uscita	220/230/240VAC selezionabile		
Frequenza di uscita	50/60 Hz		
Fattore di potenza	0.9		
Precisione di tensione	±1%		
Tempo di commutazione	Rete -- Batteria = 0ms		
Distorsione tensione in uscita	≤ 3% (100% carico lineare)		
Batterie			
Q.tà batterie interne	2	4	6
Tipo batterie interne	Piombo ermetico senza manutenzione		
Tempo di autonomia	10'		
Caratteristiche Fisiche			
Dimensioni (LxAxP)	mm	144x209x293	191x337x460
Peso UPS standard con batterie	kg	9,1	19,5
Display	LCD+LED		
Colore	nero		
Tipo installazione	verticale		
Tipo appoggio	piedini		

UPSERVER

Gruppi di Continuità Rack - Tower, on-line Doppia Conversione (2kVA - 4kVA)



UPSERVER

La serie UPSERVER è un UPS on-line a doppia conversione per proteggere server e data center. Può essere configurato in versione rack o tower.

Dotato di tecnologia a doppia conversione on-line gestita da un microprocessore, la gamma UPServer fornisce una corrente d'onda sinusoidale completamente protetta e perfetta per tutte le reti informatiche.

E' progettato per adattarsi facilmente in vari ambienti: in orizzontale, in un alloggiamento patch con staffe di fissaggio (incluse), o verticalmente come una "torre" con la base (inclusa).

Vista posteriore UPSERVER2.0

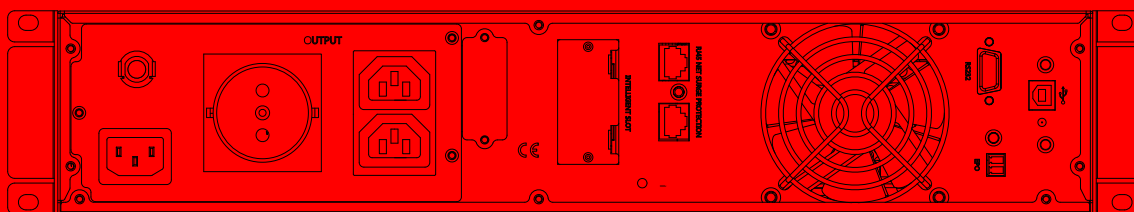

Vista posteriore UPSERVER4.0

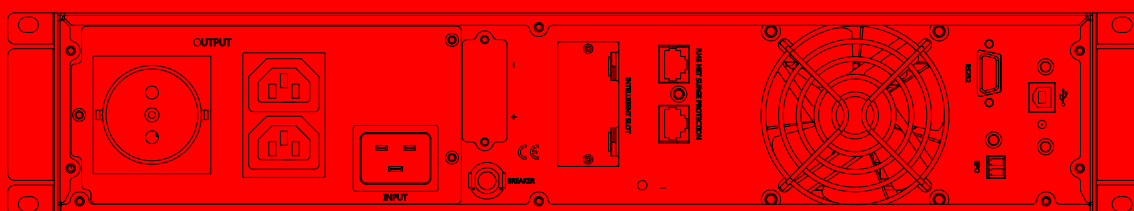

CARATTERISTICHE PRINCIPALI

- Tecnologia on-line a doppia conversione
- Indipendente dalla frequenza di rete
- Modalità di carica a tre segmenti per aumentare la durata della batteria
- Modalità operativa ad alta efficienza selezionabile
- Partenza da batteria (Cold start)
- Funzione di spegnimento selettivo del carico per aumentare il tempo di backup
- Batteria aggiuntiva per maggiore autonomia
- Porte di comunicazione USB e RS232
- Display LCD
- Porta EPO
- Convertibile Rack / Tower
- Batteria sostituibile a caldo sulla soluzione rack
- Scheda SNMP Slot intelligente (opzionale)
- Contatti puliti (opzionale)
- Tropicalizzazione (opzionale)

	UPServer 2.0	UPServer 4.0	
Ingresso			
Potenza	2kVA/1,35kW	4kVA/2,70kW	
Tipo di ingresso	Monofase con messa a terra		
Tipo connessione	IEC		
Tensione nominale	208/220/230/240 VAC		
Frequenza di ingresso	40Hz - 70Hz selezione automatica		
Fattore di Potenza	0,99 @ 100% carico (tensione nominale ingresso)		
Uscita			
Tipo di uscita	Monofase con messa a terra		
Tipo connessione	1 SHUKO / 2 IEC (10A)		
Tensione di uscita	200Vac - 240 VAC (configurabile)		
Frequenza di uscita	50Hz - 60Hz (sync rete) VAC		
Fattore di potenza	0,7		
Precisione di tensione	1%		
Tempo di commutazione	Rete -- Batteria = 0ms		
Distorsione tensione di uscita	≤ 3% (100% carico lineare)		
Batterie			
Quantità batterie	2	4	
Tipo batterie	12V 9Ah (standard)		
Tempo di autonomia	10' (possibilità di espansione)		
Caratteristiche fisiche			
Dimensioni (LxAxP)	mm	440x86,5x325 (2U)	440x86.5x460 (2U)
Peso Ups	kg	11,3	21,2
Tipo installazione	verticale / orizzontale / rack		
Tipo appoggio	piedini (verticale) / base (orizzontale) / railkit (optional) (rack)		
Display	LCD+LED		
Colore	Nero		

FLEXIBLE

Gruppi di Continuità Rack - Tower, on-line Doppia Conversione (1kVA - 10kVA)



FLEXIBLE

La serie FLEXIBLE è un UPS on-line a doppia conversione per proteggere carichi industriali.

Può essere configurato in versione rack o tower.

Tra i plus possiamo evidenziare la possibilità di gestire paralleli fino a 4 unità di potenza per i modelli 6kVA e 10kVA

CARATTERISTICHE PRINCIPALI

- Tecnologia on-line a doppia conversione
- Profondità ridotta
- Fattore di potenza elevato
- Indipendente dalla frequenza di rete
- Modalità di carica a tre segmenti per aumentare la durata della batteria
- Modalità operativa ad alta efficienza selezionabile
- Partenza da batteria (Cold start)
- Funzione di spegnimento selettivo del carico per aumentare il tempo di backup
- Batteria aggiuntiva per maggiore autonomia
- Porte di comunicazione USB e RS232
- Display LCD
- Porta EPO
- Convertibile Rack / Tower
- Batteria sostituibile a caldo sulla soluzione rack
- Scheda SNMP Slot intelligente (opzionale)
- Contatti puliti (opzionale)
- Parallelo fino a 4 unità (solo modelli 6kVA-10kVA)
- Tropicalizzazione (opzionale)

	FLEXIBLE1000	FLEXIBLE1500	FLEXIBLE3000	
Ingresso				
Potenza	1kVA/0,9kW	1,5kVA/1,35kW	3kVA/2,7kW	
Tipo di ingresso		Monofase con messa a terra		
Tipo connessione		Morsettiera		
Tensione nominale		208/220/230/240 VAC		
Frequenza di ingresso		50Hz - 60Hz +/- 10% (autodetect)		
Fattore di Potenza		0,99 @ 100% carico		
Uscita				
Tipo di uscita		Monofase con messa a terra		
Tensione di uscita		208/220/230/240 VAC		
Tipo connessione		Morsettiera		
Frequenza di uscita		50Hz - 60Hz (sync rete)		
Fattore di potenza	0,9	0,9	0,9	
Precisione di tensione		1%		
Tempo di commutazione		Rete -- Batteria = 0ms		
Distorsione tensione di uscita		Thd < 3% con carico lineare		
Batterie				
Quantità batterie	2	3	6	
Tipo batterie	12V 9Ah (standard)	12V 9Ah (standard)	12V 9Ah (standard)	
Tempo di autonomia		10' (possibilità espansione)		
Caratteristiche fisiche				
Dimensioni (LxAxP)	mm	440x86,5x325 (2U)	440x131x520 (3U)	
Peso Ups	kg	11,3	16,5	26,2
Tipo installazione		verticale / orizzontale / rack		
Tipo appoggio		piedini (verticale) / base (orizzontale) / railkit (optional) (rack)		
Display		LCD + LED		
Colore		Nero		

Vista posteriore FLEXIBLE1000

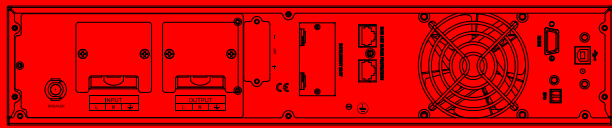

Vista posteriore FLEXIBLE3000

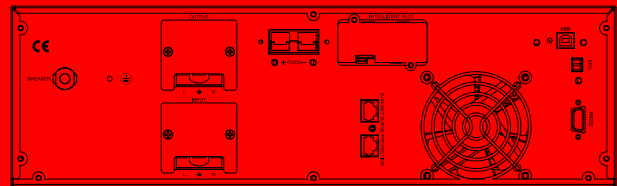

Vista posteriore FLEXIBLE1500

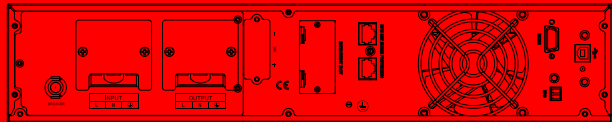

Vista posteriore FLEXIBLE6000 FLEXIBLE10000

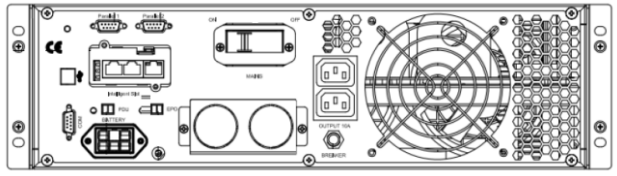

	FLEXIBLE6000	FLEXIBLE10000
Ingresso		
Potenza	6kVA/5,4kW	10kVA/9kW
Tipo ingresso	Monofase con messa a terra	
Tipo connessione	Morsettiera	
Tensione di ingresso	208/220/230/240 VAC (L+N+GND)	
Frequenza di ingresso	45-55Hz / 54-66Hz ±0,5Hz	
Fattore di Potenza	≥0.99	
Distorsione armonica THDi	≤3% (100% carico lineare)	
Uscita		
Tensione di uscita	208/220/230/240 VAC	
Tipo connessione	Morsettiera + 2 IEC	
Frequenza di uscita	50-60Hz (sync rete)	
Fattore di Potenza	0.9	
Regolazione tensione	±1%	
Tempo commutazione	Rete -- Batteria = 0ms	
Distorsione tensione uscita THDv	≤2% con carico lineare	
Forma d'onda	sinusoidale	
Efficienza	>93,5%	
Batterie		
Tensione batteria	±96/±108/±120 VDC	
Tipo batteria	Al piombo, ermetica senza manutenzione	
Tempo ricarica (tip.)	6-8 ore	
Corrente di carica	12A max	
Comunicazione		
Interfaccia comunicazione	USB, RS232, porta parallela, SNMP/scheda relay (opzione)	
Caratteristiche Generali		
Temperatura operativa	0 - 40°C	
Altitudine	<1500m	
Rumorosità	<50dB a 1 m	
Caratteristiche fisiche		
Composizione	UPS + Cabinet Batterie	
Dimensioni UPS (LxAxP)	mm	440x131x450 (3U)
Dimensioni cabinet (LxAxP)	mm	440x131x520 (3U)
Peso netto	kg	15 (UPS) - 48,9 (Cabinet Batterie)
Standard Sicurezza	IEC/EN62040-1 IEC/EN60950-1	
Tipo installazione	verticale / orizzontale / rack	
Tipo appoggio	piedini (verticale) / base (orizzontale) / railkit (optional) (rack)	
Standard EMC	EN62040-2, IEC61000-4-2, IEC61000-4-3, IEC61000-4-4, IEC61000-4-5, IEC61000-4-6, IEC61000-4-8	

REVERSO

Gruppi di Continuità Rack - Tower, on-line Doppia Conversione (1kVA - 3kVA)



REVERSO

La serie REVERSO è un UPS on line doppia conversione, il fattore di uscita è 1.0 e la gamma di potenza va da 1 kVA a 3 kVA.

Il sistema tower e il montaggio su rack possono essere configurati in base alle esigenze del cliente. Quando l'UPS è in modalità batteria, può spegnere il carico non necessario e prolungare il tempo di backup del carico critico.

Vista posteriore REVERSO1000

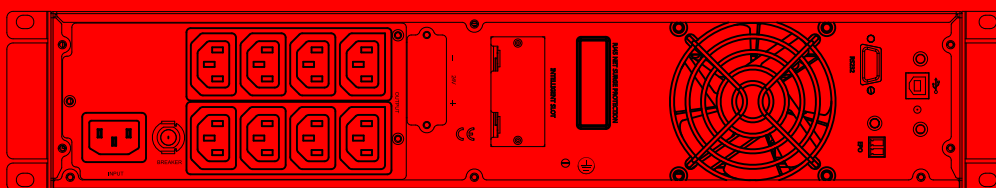

Vista posteriore REVERSO2000

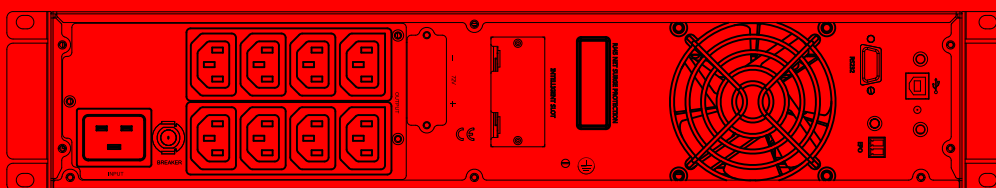

Vista posteriore REVERSO3000

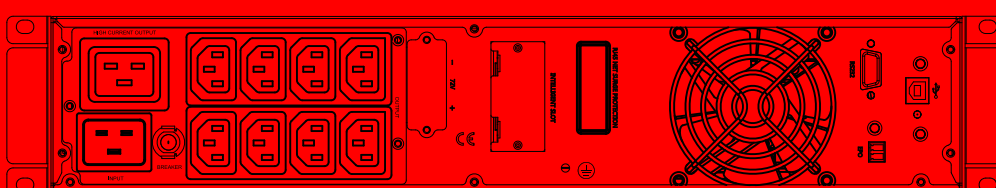

CARATTERISTICHE PRINCIPALI

- Vera doppia conversione
- È possibile convertire la torre montata su rack e quella a pavimento
- LCD Mimic brevettato il cui contenuto può essere ruotato in base al tipo di utilizzo
- Il controllo digitale garantisce un'elevata affidabilità
- Controllo della presa di uscita per la capacità di eliminazione del carico non critico
- Funzionamento in modalità ECO per il risparmio energetico
- Funzione di spegnimento di emergenza (EPO)
- Compatibile con il generatore
- Comunicazioni: RS-232, USB, scheda SNMP (opzionale), scheda relè (opzionale)
- Il bypass può essere utilizzato quando l'UPS è spento (impostato sul display LCD)
- Avvio a freddo
- Tropicalizzazione (opzionale)

	REVERSO1000	REVERSO2000	REVERSO3000
Ingresso			
Potenza	1kVA/1kW	2kVA/2kW	3kVA/3kW
Tipo ingresso	Monofase con messa a terra		
Tipo connessione	IEC		
Tensione nominale	208/220/230/240 VAC		
Frequenza di ingresso	40Hz - 70Hz		
Fattore di Potenza	0,99 @ 100% carico (tensione nominale ingresso)		
Uscita			
Tipo di uscita	Monofase con messa a terra		
Tensione di uscita	208/220/230/240 VAC		
Tipo connessione	8 IEC (10A)	8 IEC (10A)	8 IEC (10A) + 1 IEC (16A)
Frequenza di uscita	50Hz - 60Hz ± 0.1 Hz		
Fattore di potenza	1		
Precisione di tensione	±1%		
Tempo di commutazione	Rete -- Batteria = 0ms		
Distorsione tensione di uscita	Thd < 3% con carico lineare		
Batterie			
Quantità batterie	2	6	6
Tipo batterie	Piombo ermetico senza manutenzione		
Tempo di autonomia	10' (possibilità espansione)		
Caratteristiche Fisiche			
Dimensioni (LxAxP)	mm	440x86,5x325 (2U)	440x86,5x600 (2U)
Peso Ups	kg	11,3	26
Tipo installazione	verticale / orizzontale / rack		
Tipo appoggio	piedini (verticale) / base (orizzontale) / railkit (optional) (rack)		
Display	LCD + LED con rotazione meccanica		
Colore	Nero		

LION

Gruppi di Continuità con batteria Li-Ion (1kVA - 3kVA)



LION

E' la nuova generazione di UPS di piccola potenza, on-line a doppia conversione con Ingresso e Uscita monofase e fattore di potenza in uscita di 1. Batteria ad alta efficienza agli ioni di litio per risparmiare energia e ridurre i costi di manutenzione.

Vista posteriore LION1000

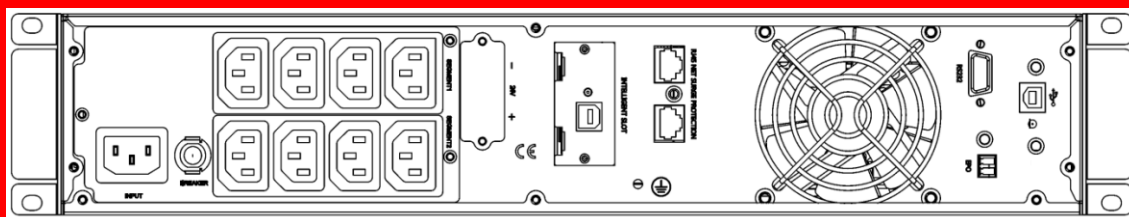

Vista posteriore LION2000

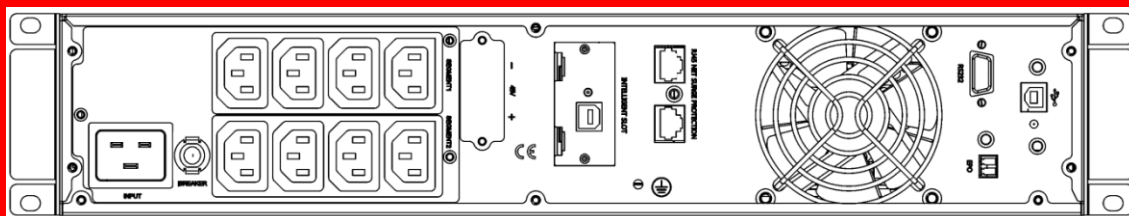

Vista posteriore LION3000

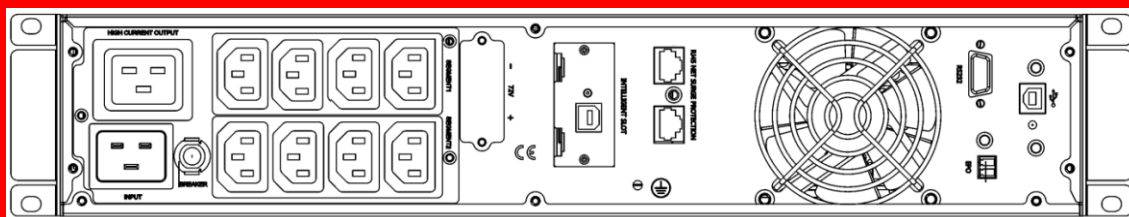

CARATTERISTICHE PRINCIPALI

- Tecnologia on-line, doppia conversione
- Fattore di potenza in uscita: 1
- Ampia gamma di tensioni di ingresso (110 V-300 V ca)
- Fattore di potenza in ingresso 0,99 (con PFC)
- Batteria agli ioni di litio
- Modello standard: corrente di carica 2A
- Modalità di ricarica intelligente per ottimizzare le

- prestazioni della batteria
- Display LCD
- Funzione EPO
- Funzionamento in modalità ECO per il risparmio energetico
- Compatibile con gruppo elettrogeno
- Gestione intelligente: RS232 + USB + SNMP
- Riduzione sequenziale del carico (load shedding)
- Tropicalizzazione (opzionale)

	LION1000	LION2000	LION3000	
Potenza	1000VA/1000W	2000VA/2000W	3000VA/3000W	
Ingresso				
Tipo ingresso	Monofase con terra			
Tensione ingresso	220/230/240 VAC			
Frequenza ingresso	40~70Hz			
Fattore di potenza	≥ 0.98 @ tensione nominale (100% carico)			
Tipo connessione	IEC			
Gruppo elettrogeno	supportato			
Uscita				
Tipo uscita	Monofase con terra			
Tensione	220/230/240 VAC			
Fattore di potenza	1			
Regolazione di tensione	±1%			
Frequenza	46~54Hz or 56~64Hz (gamma sincronizzata) - (50/60±0.1)Hz modo batteria			
Distorsione armonica (THDv)	≤3% THD (carico lineare); ≤5% THD (carico non lineare)			
Tipo connessione	8 IEC (10A)	8 IEC (10A)	8 IEC (10A) / 1 IEC (16A)	
Forma d'onda	Sinusoidale Pura			
Tempo trasferimento	zero in AC mode <-> Batt. Mode; 4ms(Typical) in Inverter <-> Bypass mode			
Efficienza	90% (AC mode)	92% (AC mode)	92% (AC mode)	
Batteria				
Tipo batteria (Litio)	25,6V 9Ah	76,8V 9Ah	76,8V 9Ah	
Autonomia (pieno carico)	~8min	~8min	~8min	
Tempo di ricarica	~ 4 ore fino al 90%			
Corrente di ricarica	1A o 2A			
Ambiente				
Interfaccia di comunicazione	USB (o RS232), scheda SNMP (opzionale), scheda Relay (opzionale)			
Temperatura di utilizzo	0~40°C			
Temperatura di immagazzinamento	-25°C ~ 55°C			
Gamma di umidità	0~95% (non condensante)			
Altitudine	<1500m			
Livello di rumore	Meno di 55dBA a 1 metro			
Caratteristiche Fisiche				
Dimensioni (LxAxP)	mm	440x86,5x325 (2U)	440x86,5x500 (2U)	440x86,5x640 (2U)
Peso	kg	9,6	16,1	21
Tipo installazione	Verticale / Orizzontale / Rack			
Tipo appoggio	Piedini (Verticale) / Base (Orizzontale) / Rail Kit (Rack)			
Conformità				
Sicurezza	IEC/EN62040-1, CE-LVD			
EMC	IEC/EN62040-2, IEC61000-4-2, IEC61000-4-3, IEC61000-4-4, IEC61000-4-5, IEC61000-4-6, IEC61000-4-8			

TRI-ONE

Il catalogo Elsisit offre una serie di UPS tri-mono efficienti e versatili. Il gruppo di continuità tri-mono, con tecnologia a doppia conversione, ingresso trifase e uscita monofase, è ideale per impianti di illuminazione di emergenza centralizzati, impianti antincendio, apparecchiature di estrazione fumi e impianti di sicurezza. Gli UPS tri-mono garantiscono la massima sicurezza di alimentazione 24 ore su 24, proteggendo l'attività dei dispositivi da blackout e da tutte le variazioni di tensione e frequenza. Il consumo energetico è ridotto al minimo grazie al modello di energia pulita a marchio Elsisit. Inoltre, grazie al monitoraggio permanente, viene offerto un servizio completo di assistenza e manutenzione preventiva su tutto il territorio nazionale.

PLUS GAMMA TRI-ONE

- Stabilità della tensione +/-20%
- Controllo e verifica dello stato delle batterie
- Funzione come convertitore di frequenza
- Sistema di supervisione a distanza con scheda di rete SNMP
- Scheda contatti , 4 contatti liberi da tensione per controllo a distanza dello stato della macchina
- Possibilità di certificazione CEI016
- Possibilità di certificazione EN50171
- Possibilità di gestire paralleli fino a 4 unità di potenza





TRI-ONE

Gruppi di continuità On-Line Trifase/Monofase (10kVA - 20kVA)



TRI-ONE UPS

La serie TRI-ONE è un gruppo con ingresso trifase e con uscita monofase che adotta la tecnologia DSP online.

Configurazione flessibile della batteria, design flessibile, compatibilità con il gruppo elettrogeno aumentano notevolmente la flessibilità d'uso di questo UPS.

Questo dispositivo è ampiamente utilizzato nelle sale macchine IDC di piccole e medie dimensioni, nei Data Center, nei controlli dei processi industriali e così via.

Tra i plus possiamo evidenziare la possibilità di gestire paralleli fino a 4 unità di potenza.

Vista posteriore TRI-ONE10

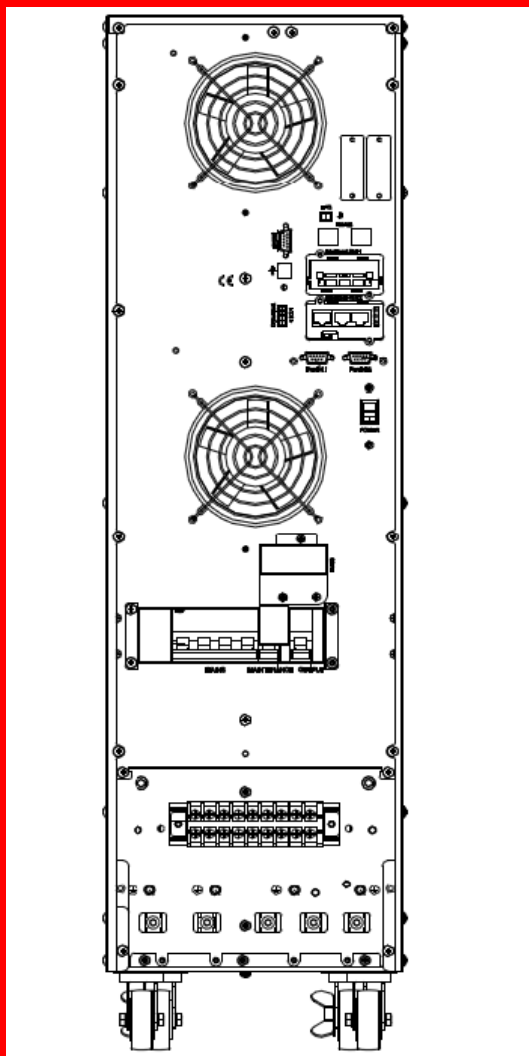

Vista posteriore TRI-ONE15-20

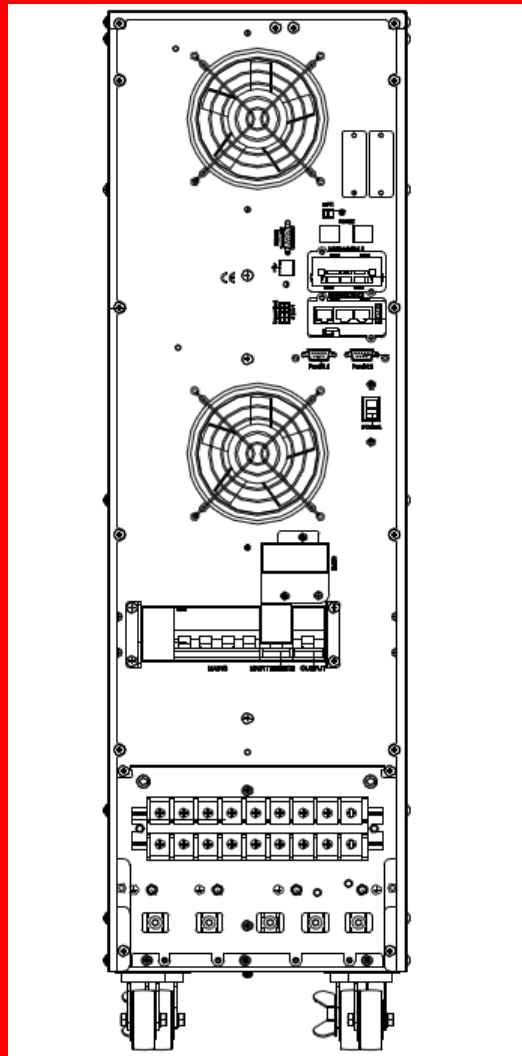

CARATTERISTICHE PRINCIPALI

- Ridondanza parallela N + X
- Doppia conversione online con controllo DSP
- Armoniche della corrente d'ingresso : <5%
- Ottimizzazione del gruppo di batterie, quantità di batteria: 16/18/20 pezzi
- Ampia gamma di tensioni di ingresso: 208 ~ 478Vac
- Ampia gamma di frequenza di ingresso (50Hz: 45 ~ 55Hz / 60Hz: 54 ~ 66Hz)
- Supporto per funzionamento con gruppo elettrogeno
- Supporta la modalità operativa economica (ECO)
- Autotest all'avvio dell'UPS
- Opzioni: scheda SNMP / scheda relè
- Avvio da batteria (Cold start)
- Tropicalizzazione (opzionale)
- Parallelo fino a 4 unità

	TRI-ONE 10000	TRI-ONE 15000	TRI-ONE 20000
Potenza	10kVA/9kW	15kVA/13,5kW	20kVA/18kW
Tensione di ingresso		208 - 478 VAC	
Frequenza di ingresso		40-70 Hz	
Fase		Trifase	
THD corrente		< 3% con carico lineare	
Fattore di potenza		≥ 0.99 con carico lineare	
Tensione di uscita		220/230/240 VAC ±1%	
Frequenza di uscita		50/60 Hz	
Forma d'onda		Sinusoidale THD <2%	
Stabilità della frequenza		±0.1Hz (in mancanza rete)	
Tempo di intervento in mancanza rete		Rete -- Batteria = 0ms Rete -- Bypass = 0ms	
Capacità di Sovraccarico		125% per 10 sec. Prima di commutare in By-pass	
Rendimento		> 94,5%	
Batteria			
Tipo		Al piombo senza manutenzione	
Autonomia tipica		10 minuti	
Avviamento a freddo		Si	
Voltaggio		192/216/240 VDC	
Tempo di ricarica		4 - 6 ore al 90%	
Caratteristiche Generali			
Rumorosità		< 55 dB ad 1 metro	
Temperatura di funzionamento		0°C ~ 40°C elettronica (batterie 18°C ~ 25°C)	
Umidità		fino al 90% senza condensa	
Altitudine		< 1.500m	
Caratteristiche Meccaniche			
Connessione cabinet batterie esterno		Plug-in & Play	
Tipo connessione		Morsettiera	
Tipo installazione		verticale	
Tipo appoggio		ruote	
Protezioni			
Ingresso		Magnetotermico	
Uscita		Limite elettronico della corrente	
Batterie		Fusibile / Magnetotermico	
Sovraccarico By-pass		Magnetotermico	
Tensione minima di batteria		Suona l'allarme e poi si spegne l'inverter	
Dimensioni e Pesi			
Dimensioni (LxAxP)		250x868x900	
Peso UPS standard senza batterie	60,1	64,5	65,5
Norme sulla Sicurezza			
Normative	EN62040-1 EN62040-2 EN62040-3 EN60950-1		

TRI-ONE TMSS

Soccorritori Trifase-Monofase per centraline di emergenza EN50171 (10kVA - 20kVA)

TRI-ONE TMSS - EN50171

La serie TRI-ONE TMSS è stata progettata in conformità alle normative vigenti EN50171.

TRI-ONE TMSS è impiegato prevalentemente per:

- Impianti di illuminazione di emergenza centralizzati.
- Impianti antincendio.
- Apparecchiature estrazioni fumi.
- Impianti di sicurezza.

Il nostro sistema di controllo delle batterie "Elsist Battery Control", permette di assicurare il funzionamento in caso di mancanza rete, verificando l'idoneità di tutti i monoblocchi. Il caricabatterie è progettato per la ricarica delle stesse all'80% in meno di 8 ore.

Le autonomie proposte sono di 1, 2, 3 ore a carico nominale, nel pieno rispetto dei parametri imposti dalla normativa EN50171.

	TRI-ONE 10000 TMSS	TRI-ONE 15000 TMSS	TRI-ONE 20000 TMSS
Potenza	10kVA/9kW	15kVA/13,5kW	20kVA/18kW
Potenza secondo EN50171	7,5kVA/6,75kW	11,3kVA/10,15kW	15kVA/13,5kW
Tensione di ingresso		208 – 478 VAC	
Frequenza di ingresso		40-70 Hz	
Fase		Trifase	
THD corrente		< 3% con carico lineare	
Fattore di potenza		≥ 0.99 con carico lineare	
Tensione di uscita		220/230/240 VAC ±1%	
Frequenza di uscita		50/60 Hz	
Forma d'onda		Sinusoidale THD <2%	
Stabilità della frequenza		±0.1Hz (in mancanza rete)	
Tempo di intervento in mancanza rete		Rete -- Batteria = 0ms Rete -- Bypass = 0ms	
Capacità di Sovraccarico		125% per 10 sec. Prima di commutare in By-pass	
Rendimento		> 94,5%	
Batteria			
Tipo		Al piombo senza manutenzione	
Autonomia tipica		60' - 120' - 180'	
Avviamento a freddo		SI	
Voltaggio		192/216/240 VDC	
Tempo di ricarica		4-6 ore al 90%	
Caratteristiche Generali			
Rumorosità		<55 dB ad 1 metro	
Temperatura di funzionamento		0°C ~ 40°C elettronica (batterie 18°C ~ 25°C)	
Umidità		fino al 90% senza condensa	
Altitudine		< 1.500m	
Caratteristiche Meccaniche			
Connessione cabinet batterie esterno		Plug-in & Play	
Tipo connessione		Morsettiera	
Tipo installazione		verticale	
Tipo appoggio		ruote	
Protezioni			
Ingresso		Magnetotermico	
Uscita		Limite elettronico della corrente	
Batterie		Fusibile / magnetotermico	
Sovraccarico By-pass		Magnetotermico	
Dimensioni e Pesì			
Dimensioni (LxAxP)		250x868x900	
Peso UPS standard senza batterie	60,1	64,5	65,5
Norme sulla Sicurezza			
Normative		EN62040-1 EN62040-2 EN62040-3 EN60950-1 EN50171	

TRI-ONE CF

Convertitori di frequenza Trifase-Monofase (10kVA - 20kVA)

TRI-ONE CF

Convertitori di frequenza 50/60Hz da 10kVA a 20kVA a onda sinusoidale VFI (Volltag und Frequenz Independent)

I convertitori di frequenza forniscono una corrente lineare ed una completa protezione a dispositivi sensibili come:

- Reti PC/Network
- Centri di calcolo
- Server
- Telecomunicazioni
- Apparecchi sanitari ospedalieri
- Applicazioni industriali in genere

Il convertitore di frequenza fornisce in uscita 50Hz o 60Hz, indipendentemente dalla frequenza di ingresso.

Il PFC (Power Factor Correction) migliora la qualità della corrente assorbita incrementando il rendimento, con conseguente risparmio energetico.

Il convertitore di frequenza della serie TRI-ONE viene prodotto con un Display LCD da cui sono visualizzabili i parametri di funzionamento (più di 50 voci), e da dove è possibile settare le configurazioni base.

CARATTERISTICHE PRINCIPALI

- PF elevato in ingresso ed uscita
- Ampio range di tolleranza in ingresso (energy saving)
- Flessibilità e possibilità di parallelo

- Monitoraggio e Autodiagnosi ad ogni accensione
- Porta USB
- Contatto EPO
- Software incluso

	TRI-ONE 10000 CF	TRI-ONE 15000 CF	TRI-ONE 20000 CF
Potenza	10kVA/9kW	15kVA/13,5kW	20kVA/18kW
Tensione di ingresso		208 - 478 VAC	
Frequenza di ingresso		40 - 70 Hz	
Fase		Trifase	
THD corrente		< 3% con carico lineare	
Fattore di potenza		≥ 0.99 con carico lineare	
Tensione di uscita		220/230/240 VAC ±1%	
Frequenza di uscita		50/60 Hz	
Forma d'onda		Sinusoidale THD <2%	
Stabilità della frequenza		±0.1Hz (in mancanza rete)	
Capacità di Sovraccarico		125% per 10 sec. Prima di spegnere l'uscita	
Rendimento		> 94,5%	
Caratteristiche Generali			
Rumorosità		<55 dB ad 1 metro	
Temperatura di funzionamento		0°C ~ 40°C elettronica (batterie 18°C ~ 25°C)	
Umidità		fino al 90% senza condensa	
Altitudine		< 1.500m	
Caratteristiche Meccaniche			
Tipo connessione		Morsettiera	
Tipo installazione		verticale	
Tipo appoggio		ruote	
Protezioni			
Ingresso		Magnetotermico	
Uscita		Limite elettronico della corrente	
Tensione minima di batteria		Suona l'allarme e poi si spegne l'inverter	
Dimensioni e Pesi			
Dimensioni (LxAxP)		250x868x900	
Peso UPS standard	60,1	64,5	65,5
Norme sulla Sicurezza			
Normative	EN62040-1 EN62040-2 EN62040-3 EN60950-1		

GAMMA TRIFASE

La gamma di UPS trifase di Naicon, basata su tecnologia On-Line a doppia conversione, è disponibile con uscita monofase o trifase, e con potenze da 10kVA fino a 2,4MVA con utilizzo di architettura modulare ed in parallelo. I gruppi di continuità sono disponibili in versione tower oppure in versione rack.

Gli UPS trifase rappresentano la soluzione più affidabile per grandi carichi con esigenze di sicurezza e continuità. Questi dispositivi garantiscono la massima affidabilità di alimentazione 24 ore su 24, proteggendo l'attività dei dispositivi da black-out e da tutte le variazioni di tensione e frequenza. Il tutto con un consumo energetico ridotto al minimo, grazie al modello di energia pulita a marchio Elsisist.

PLUS GAMMA TRIFASE

- Stabilità della tensione +/-20%
- Controllo e verifica dello stato delle batterie
- Funzione come convertitore di frequenza
- Sistema di supervisione a distanza con scheda di rete SNMP
- Scheda contatti, 4 contatti liberi da tensione per controllo a distanza dello stato della macchina
- Possibilità di conformità CEI016
- Possibilità di conformità EN50171
- Possibilità di gestire paralleli fino a 6 unità di potenza
- Tropicalizzazione (opzionale)
- Certificazione antisismica per terremoti fino ad intensità di livello 9



POLARIS

Gruppi di continuità On-Line Doppia Conversione Trifase



POLARIS

La gamma Trifase doppia conversione POLARIS è disponibile con potenze da 10kVA a 350kVA e garantisce una stabilità della rete del +/-20%, con un cos ϕ pari a 1 (kVA=kW). Questa serie è da ritenersi un sistema di ultima generazione con tecnologia ad alta frequenza.

Con un rendimento di sistema > del 97,5%, ed una distorsione armonica in ingresso (THDI) < al 2%, è un'apparecchiatura con elevatissime prestazioni tecniche nel settore dell'elettronica di potenza.

Tra i plus possiamo evidenziare la possibilità di gestire paralleli fino a 6 unità di potenza, dimensioni compatte e possibilità di espansione autonomia oltre le 4 ore.

Grazie al display a colori retroilluminato si possono visualizzare facilmente tutti i parametri di funzionamento e lo stato delle batterie.

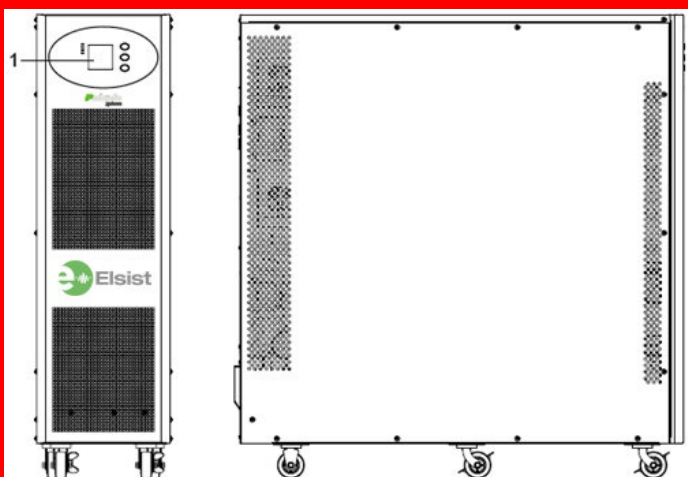

Vista frontale

Vista laterale



Vista posteriore POLARIS 10/60 e paralleli

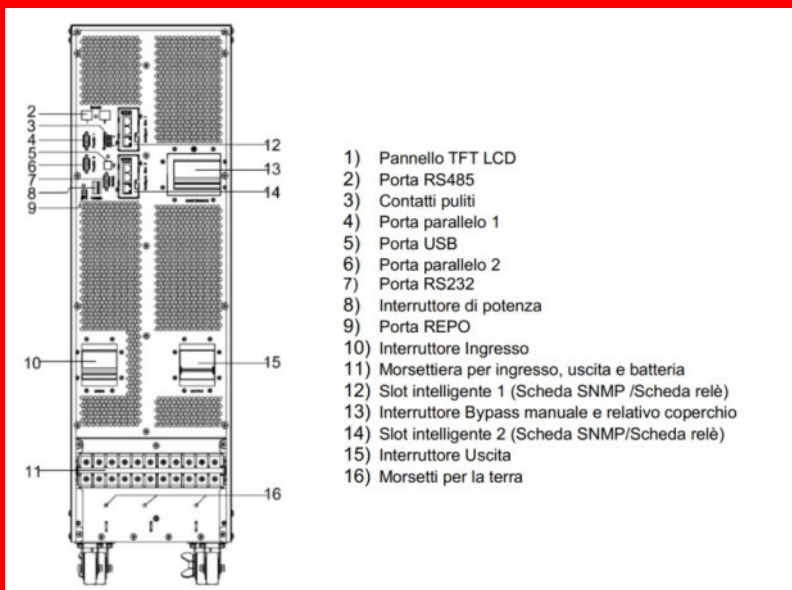

Vista Posteriore 10-20KVA (blocco morsettiere senza coperchio)



Vista posteriore 80/100 e paralleli

CARATTERISTICHE PRINCIPALI

- Protezione Ingresso/Uscita tramite interruttori magnetotermici automatici
- Distorsione armonica in ingresso (THDI) < 2%
- Rendimento di sistema > del 97,5%
- Interfaccia MODBUS RS485, per centralizzare gli allarmi a distanza
- Stabilizzazione della tensione +/-20%
- Sistema di controllo batterie programmabile
- Sistema di supervisione dello stato della macchina in rete, tramite scheda SNMP
- Supporto per funzionamento con gruppo elettrogeno
- Vita attesa delle batterie 10/12 anni
- Cosfi' 1 (kVA=kW)
- Ricarica delle batterie con compensazione termica, viene impostata automaticamente in base alla capacità della batteria
- Dimensioni ridotte
- Scheda contatti puliti, 4 contatti liberi da tensione per controllo a distanza dello stato della macchina
- Tropicalizzazione (opzionale)
- Parallelo fino a 4 unità (tutti modelli)
- Parallelo fino a 6 unità (solo modello 60kVA)
- Certificazione antisismica per terremoti fino ad intensità di livello 9

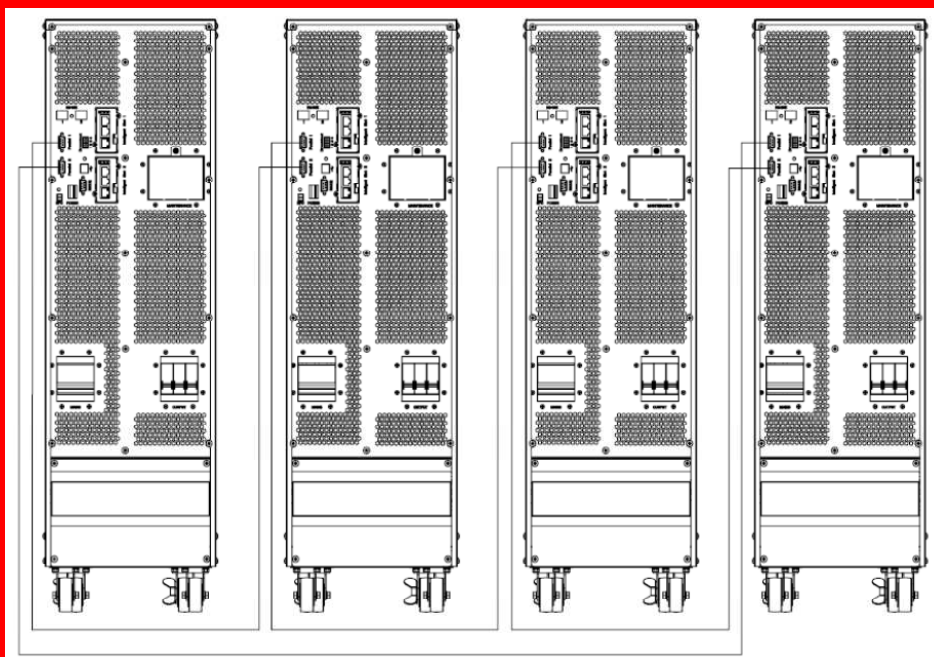

TECNOLOGIA DI POTENZA MODULARIZZATA

La tecnologia di potenza modularizzata concepita per la serie POLARIS è stata studiata sfruttando il concetto di "parallelo", integrandolo nella parte hardware e software dell'UPS.

Infatti, la serie POLARIS è progettata per rilevare intelligentemente un UPS aggiuntivo e settarsi autonomamente con esso. Non vi è bisogno di inserire schede di parallelo o settare comunicazioni particolari via software, l'UPS sfrutta una logica intelligente e tramite un auto self test riconfigura la potenza in uscita.

I cavi di controllo del parallelo forniti con l'UPS sono schermati e con doppio isolamento, vanno interconnessi in una configurazione ad anello tra i gruppi di UPS, come rappresentato nella figura sopra. La configurazione ad anello assicura un controllo con un'elevata affidabilità.

Un gruppo di UPS in parallelo ha la funzionalità di un singolo grande UPS ma col vantaggio di presentare un'affidabilità maggiore. Al fine di assicurare che tutti gli UPS siano utilizzati allo stesso modo e rispettino le regole di cablaggio, bisogna rispettare solo poche indicazioni:

- 1) Tutti gli UPS devono avere la stessa potenza ed essere collegati alla stessa linea elettrica di bypass.
- 2) Le uscite di tutti gli UPS devono essere collegate in parallelo allo stesso punto del quadro di distribuzione.
- 3) I cavi elettrici che comprendono i cavi di ingresso bypass e i cavi di uscita UPS devono avere la stessa lunghezza e le stesse specifiche. Ciò facilita la ripartizione del carico quando opera in modalità bypass.

	POLARIS10	POLARIS15	POLARIS20	POLARIS30	POLARIS40
Potenza	10kVA/10kW	15kVA/15kW	20kVA/20kW	30kVA/30kW	40kVA/40kW
Ingresso	3 FASI + N				
Tensione	380-400-415 VAC				
Frequenza	50 - 60 Hz (auto sensing)				
Fatt. Potenza	≥0,99				
THDi	< 2% carico lineare				
Uscita	3 FASI + N				
Tensione	380-400-415 VAC				
Frequenza	50 - 60 Hz (±0,1%)				
Fatt. Potenza	1	1	1	1	1
THDv	< 1% (carico lineare) - <3% (carico non lineare)				
Efficienza	>96,5%	>97,5%	>97,5%	>97,5%	>97,5%
Batteria	Dinamica 16pcs - 18pcs. - 20pcs. (configurabile)				Dinamica 32/34/36/38/40 (conf.)
Autonomia	10' standard				
Tempo di commutazione	Rete -- Batteria = 0ms		Rete -- Bypass = 0ms		
Sovraccarico	Modalità normale: 110% 60' - 125% 10' - 150% 1' - >150% trasf. In bypass				
Autodiagnosi	Automatic self test all'accensione				
Display	LCD: Tensione IN/OUT - Frequenza IN/OUT - Carico - Tensione Batteria Temperatura di funzionamento - Sovraccarico - Guasto - Allarmi				
Interfaccia	USB - RS485 - CONTATTI PULITI - SLOT INTELLIGENTE - MODBUS 485				
Comunicazione	SNMP (opzionale) - SCHEDA RELAY (opzionale)				
Tipo connessione	Morsettiera				
Temperatura funzionamento	0° + 40° / Stoccaggio: -25° + 55°				
Dimensioni (LxAxP) mm	250x868x828	250x868x828	250x868x828	250x868x828	250x868x828
Peso (senza batterie) kg	66	70	70	83	83
N. Unità	1	1	1	1	1
Tipo installazione	Verticale				
Tipo appoggio	Ruote				
Normative	EN/IEC 60951 EN/IEC 62040-1 EN/IEC 62040-2 EN/IEC 62040-3				

	POLARIS60	POLARIS80	POLARIS100
Potenza	60kVA/60kW	80kVA/80kW	100kVA/100kW
Ingresso	3 FASI + N		
Tensione	380-400-415 VAC		
Frequenza	50 - 60 Hz (auto sensing)		
Fatt. Potenza	≥0,99		
THDi	< 2% carico lineare		
Uscita	3 FASI + N		
Tensione	380-400-415 VAC		
Frequenza	50 - 60 Hz (±0,1%)		
Fatt. Potenza	1	1	1
THDv	< 1% (carico lineare) - <3% (carico non lineare)		
Efficienza	>94%	>94%	>94%
Batteria	Dinamica 30pcs ~ 50pcs. (conf.)	Dinamica 32pcs ~ 40pcs. (conf.)	
Autonomia	10' standard		
Tempo di commutazione	Rete -- Batteria = 0ms Rete -- Bypass = 0ms		
Sovraccarico	Modalità normale: 110% 60' - 125% 10' - 150% 1' - >150% trasf. In bypass		
Autodiagnosi	Automatic self test all'accensione		
Display	LCD: Tensione IN/OUT - Frequenza IN/OUT - Carico - Tensione Batteria Temperatura di funzionamento - Sovraccarico - Guasto - Allarmi		
Interfaccia	USB - RS485 - CONTATTI PULITI - SLOT INTELLIGENTE - MODBUS 485		
Comunicazione	SNMP (opzionale) - SCHEDA RELAY (opzionale)		
Tipo connessione	Morsettiera		
Temperatura funzionamento	0° + 40° / Stoccaggio: -25° + 55°		
Dimensioni (LxAxP) mm	250x868x828	442x1200x850	442x1200x850
Peso (senza batterie) kg	83	153	153
N. Unità	1	1	1
Tipo installazione	Verticale		
Tipo appoggio	Ruote		
Normative	EN/IEC 60951 EN/IEC 62040-1 EN/IEC 62040-2 EN/IEC 62040-3		

	POLARIS120	POLARIS160	POLARIS180	POLARIS200
Potenza	120kVA/120kW	160kVA/160kW	180kVA/180kW	200kVA/200kW
Ingresso	3 FASI + N			
Tensione	380-400-415 VAC			
Frequenza	50 - 60 Hz (auto sensing)			
Fatt. Potenza	≥0,99			
THDi	< 2% carico lineare			
Uscita	3 FASI + N			
Tensione	380-400-415 VAC			
Frequenza	50 - 60 Hz (±0,1%)			
Fatt. Potenza	1	1	1	1
THDv	< 1% (carico lineare) - <3% (carico non lineare)			
Efficienza	>94%	>94%	>94%	>94%
Batteria	Dinamica 30~50pcs. (config) Dinamica 32pcs ~ 40pcs. (configurabile)			
Autonomia	10' standard			
Tempo di commutazione	Rete -- Batteria = 0ms Rete -- Bypass = 0ms			
Sovraccarico	Modalità normale: 110% 60' - 125% 10' - 150% 1' - >150% trasf. In bypass			
Autodiagnosi	Automatic self test all'accensione			
Display	LCD: Tensione IN/OUT - Frequenza IN/OUT - Carico - Tensione Batteria Temperatura di funzionamento - Sovraccarico - Guasto - Allarmi			
Interfaccia	USB - RS485 - CONTATTI PULITI - SLOT INTELLIGENTE - MODBUS 485			
Comunicazione	SNMP (opzionale) - SCHEDA RELAY (opzionale)			
Tipo connessione	Morsettiera			
Temperatura funzionamento	0° + 40° / Stoccaggio: -25° + 55°			
Dimensioni (LxAxP) mm	250x868x828	442x1200x850	442x1200x850	442x1200x850
Peso (senza batterie) kg	83	153	153	153
N. Unità	2	2	2	2
Tipo installazione	Verticale			
Tipo appoggio	Ruote			
Normative	EN/IEC 60951 EN/IEC 62040-1 EN/IEC 62040-2 EN/IEC 62040-3			

	POLARIS250	POLARIS300	POLARIS320	POLARIS350
Potenza	250kVA/250kW	300kVA/300kW	320kVA/320kW	350kVA/350kW
Ingresso	3 FASI + N			
Tensione	380-400-415 VAC			
Frequenza	50 - 60 Hz (auto sensing)			
Fatt. Potenza	≥0,99			
THDi	< 2% carico lineare			
Uscita	3 FASI + N			
Tensione	380-400-415 VAC			
Frequenza	50 - 60 Hz (±0,1%)			
Fatt. Potenza	1	1	1	1
THDv	< 1% (carico lineare) - <3% (carico non lineare)			
Efficienza	>94%	>94%	>94%	>94%
Batteria	Dinamica 32pcs ~ 40pcs. (configurabile)			
Autonomia	10' standard			
Tempo di commutazione	Rete -- Batteria = 0ms Rete -- Bypass = 0ms			
Sovraccarico	Modalità normale: 110% 60' - 125% 10' - 150% 1' - >150% trasf. In bypass			
Autodiagnosi	Automatic self test all'accensione			
Display	LCD: Tensione IN/OUT - Frequenza IN/OUT - Carico - Tensione Batteria Temperatura di funzionamento - Sovraccarico - Guasto - Allarmi			
Interfaccia	USB - RS485 - CONTATTI PULITI - SLOT INTELLIGENTE - MODBUS 485			
Comunicazione	SNMP (opzionale) - SCHEDA RELAY (opzionale)			
Tipo connessione	Morsettiera			
Temperatura funzionamento	0° + 40° / Stoccaggio: -25° + 55°			
Dimensioni (LxAxP) mm	442x1200x850	442x1200x850	442x1200x850	442x1200x850
Peso (senza batterie) kg	153	153	153	153
N. Unità	3	4	4	4
Tipo installazione	Verticale			
Tipo appoggio	Ruote			
Normative	EN/IEC 60951 EN/IEC 62040-1 EN/IEC 62040-2 EN/IEC 62040-3			

POLARIS PSS

Soccorritori Trifase per alimentazioni di emergenza centralizzate EN50171

	POLARIS10PSS	POLARIS15PSS	POLARIS20PSS	POLARIS30PSS	POLARIS40PSS
Potenza	10kVA/10kW	15kVA/15kW	20kVA/20kW	30kVA/30kW	40kVA/40kW
Potenza secondo EN50171	7,5kVA/7,5kW	11,3kVA/11,3kW	15kVA/15kW	22,5kVA/22,5kW	30kVA/30kW
Ingresso	3 FASI + N				
Tensione	380-400-415 VAC				
Frequenza	50-60 Hz (auto sensing)				
Fatt. Potenza	≥0,99				
THDi	< 2% carico lineare				
Uscita	3 FASI + N				
Tensione	380-400-415 VAC				
Frequenza	50-60 Hz (± 0,1%)				
Fatt. Potenza	1	1	1	1	1
THDv	< 1% (carico lineare) - <3% (carico non lineare)				
Efficienza	>96,5%	>97,5%	>97,5%	>97,5%	>97,5%
Batteria	Dinamica 16pcs - 18pcs. - 20pcs. (configurabile)				Dinamica 32-34-36-38-40pcs. (config.)
Autonomia	60 / 120 /180 min				
Tempo di commutazione	Secondo normativa EN50171				
Sovraccarico	Modalità normale: 110% 60' - 125% 10' - 150% 1' - >150% trasf. In bypass				
Display	LCD: Tensione IN/OUT - Frequenza IN/OUT - Carico - Tensione Batteria - Temp. - Sovraccarico - Guasto - Allarmi				
Interfaccia	USB - RS485 - CONTATTI PULITI - SLOT INTELLIGENTE - MODBUS 485				
Comunicazione	SNMP (opzionale) - SCHEDE RELAY (opzionale)				
Tipo connessione	Morsettiera				
Temperatura funzionamento	0° + 40° / Stoccaggio: -25° + 55°				
Dimensioni (LxAxP) mm	250x868x828	250x868x828	250x868x828	250x868x828	250x868x828
Peso (senza batterie) kg	66	70	70	83	83
N. Unità	1	1	1	1	1
Tipo installazione	Verticale				
Tipo appoggio	Ruote				
Normative	EN/IEC 60951 EN/IEC 62040-1 EN/IEC 62040-2 EN/IEC 62040-3 EN50171				

	POLARIS60PSS	POLARIS80PSS	POLARIS100PSS
Potenza	60kVA/60kW	80kVA/80kW	100kVA/100kW
Potenza secondo EN50171	45kVA/45kW	60kVA/60kW	75kVA/75kW
Ingresso	3 FASI + N		
Tensione	380-400-415 VAC		
Frequenza	40-70 Hz (auto sensing)		
Fatt. Potenza	≥0,99		
THDi	< 2% carico lineare		
Uscita	3 FASI + N		
Tensione	380-400-415 VAC		
Frequenza	50-60 Hz (± 0,1%)		
Fatt. Potenza	1	1	1
THDv	< 1% (carico lineare) - <3% (carico non lineare)		
Efficienza	>94%	>94%	>94%
Batteria	Dinamica 30 ~ 50 pcs. (conf.)	Dinamica 32~ 40pcs. (config.)	
Autonomia	60 / 120 /180 min		
Tempo di commutazione	Secondo normativa EN50171		
Sovraccarico	Modalità normale: 110% 60' - 125% 10' - 150% 1' - >150% trasf. In bypass		
Display	LCD: Tensione IN/OUT - Frequenza IN/OUT - Carico - Tensione Batteria - Temp. - Sovraccarico - Guasto - Allarmi		
Interfaccia	USB - RS485 - CONTATTI PULITI - SLOT INTELLIGENTE - MODBUS 485		
Comunicazione	SNMP (opzionale) - SCHEDE RELAY (opzionale)		
Tipo connessione	Morsettiera		
Temperatura funzionamento	0° + 40° / Stoccaggio: -25° + 55°		
Dimensioni (LxAxP) mm	250x868x828	442x1200x850	442x1200x850
Peso (senza batterie) kg	83	153	153
N. Unità	1	1	1
Tipo installazione	Verticale		
Tipo appoggio	Ruote		
Normative	EN/IEC 60951 EN/IEC 62040-1 EN/IEC 62040-2 EN/IEC 62040-3 EN50171		

CARATTERISTICHE PRINCIPALI

- Protezione Ingresso/Uscita con interruttori magnetotermici automatici
- Distorsione armonica in ingresso (THDi) < 2%
- Rendimento di sistema > del 97,5%
- MODBUS RS485, per centralizzare gli allarmi a distanza
- Stabilizzazione della tensione +/-20%
- Sistema di controllo batterie programmabile
- Sistema di supervisione dello stato della macchina in rete, tramite

scheda SNMP

- Supporto per funzionamento con gruppo elettrogeno
- Vita attesa delle batterie 10/12 anni
- Cosfi 1 (kVA=kW)
- Tropicalizzazione (opzionale)
- Parallelo fino a 4 unità (tutti modelli)
- Parallelo fino a 6 unità (solo modello 60kVA)
- Certificazione antisismica per terremoti fino ad intensità di livello 9

	POLARIS120PSS	POLARIS160PSS	POLARIS180PSS	POLARIS200PSS
Potenza	120kVA/120kW	160kVA/160kW	180kVA/180kW	200kVA/200kW
Potenza secondo EN50171	90kVA/90kW	120kVA/120kW	135kVA/135kW	150kVA/150kW
Ingresso	3 FASI + N			
Tensione	380-400-415 VAC			
Frequenza	40-70 Hz (auto sensing)			
Fatt. Potenza	≥0,99			
THDi	< 2% carico lineare			
Uscita	3 FASI + N			
Tensione	380-400-415 VAC			
Frequenza	50-60 Hz (± 0,1%)			
Fatt. Potenza	1	1	1	1
THDv	< 1% (carico lineare) - <3% (carico non lineare)			
Efficienza	>94%	>94%	>94%	>94%
Batteria	Dinamica 30 ~ 50 pcs. (conf.)		Dinamica 32~ 40pcs. (config.)	
Autonomia	60 / 120 /180 min			
Tempo di commutazione	Secondo normativa EN50171			
Sovraccarico	Modalità normale: 110% 60' - 125% 10' - 150% 1' - >150% trasf. In bypass			
Display	LCD: Tensione IN/OUT - Frequenza IN/OUT - Carico - Tensione Batteria - Temp. - Sovraccarico - Guasto - Allarmi			
Interfaccia	USB - RS485 - CONTATTI PULITI - SLOT INTELLIGENTE - MODBUS 485			
Comunicazione	SNMP (opzionale) - SCHEDA RELAY (opzionale)			
Tipo connessione	Morsettiera			
Temperatura funzionamento	0° + 40° / Stoccaggio: -25° + 55°			
Dimensioni (LxAxP) mm	250x868x828	442x1200x850	442x1200x850	442x1200x850
Peso (senza batterie) kg	83	153	153	153
N. Unità	2	2	2	2
Tipo installazione	Verticale			
Tipo appoggio	Ruote			
Normative	EN/IEC 60951 EN/IEC 62040-1 EN/IEC 62040-2 EN/IEC 62040-3 EN50171			
	POLARIS250PSS	POLARIS300PSS	POLARIS320PSS	POLARIS350PSS
Potenza	250kVA/250kW	300kVA/300kW	320kVA/320kW	350kVA/350kW
Potenza secondo EN50171	190kVA/190kW	225kVA/225kW	240kVA/240kW	260kVA/260kW
Ingresso	3 FASI + N			
Tensione	380-400-415 VAC			
Frequenza	40-70 Hz (auto sensing)			
Fatt. Potenza	≥0,99			
THDi	< 2% carico lineare			
Uscita	3 FASI + N			
Tensione	380-400-415 VAC			
Frequenza	50-60 Hz (± 0,1%)			
Fatt. Potenza	1	1	1	1
THDv	< 1% (carico lineare) - <3% (carico non lineare)			
Efficienza	>94%	>94%	>94%	>94%
Batteria	Dinamica 32~ 40pcs. (config.)			
Autonomia	60 / 120 /180 min			
Tempo di commutazione	Secondo normativa EN50171			
Sovraccarico	Modalità normale: 110% 60' - 125% 10' - 150% 1' - >150% trasf. In bypass			
Display	LCD: Tensione IN/OUT - Frequenza IN/OUT - Carico - Tensione Batteria - Temp. - Sovraccarico - Guasto - Allarmi			
Interfaccia	USB - RS485 - CONTATTI PULITI - SLOT INTELLIGENTE - MODBUS 485			
Comunicazione	SNMP (opzionale) - SCHEDA RELAY (opzionale)			
Tipo connessione	Morsettiera			
Temperatura funzionamento	0° + 40° / Stoccaggio: -25° + 55°			
Dimensioni (LxAxP) mm	442x1200x850	442x1200x850	442x1200x850	442x1200x850
Peso (senza batterie) kg	153	153	153	153
N. Unità	3	4	4	4
Tipo installazione	Verticale			
Tipo appoggio	Ruote			
Normative	EN/IEC 60951 EN/IEC 62040-1 EN/IEC 62040-2 EN/IEC 62040-3 EN50171			

POLARIS CF

Convertitori di frequenza 50/60Hz

	POLARIS 10 CF	POLARIS 15 CF	POLARIS 20 CF	POLARIS 30 CF	POLARIS 40 CF
Potenza	10kVA/10kW	15kVA/15kW	20kVA/20kW	30kVA/30kW	40kVA/40kW
Ingresso	3 FASI + N				
Tensione	380-400-415 VAC				
Frequenza	50-60 Hz (auto sensing)				
Fatt. Potenza	≥0,99				
THDi	< 2% (carico lineare)				
Uscita	3 FASI + N				
Tensione	380-400-415 VAC				
Frequenza	50-60 Hz (± 0,1%)				
Fatt. Potenza	1	1	1	1	1
THDv	< 1% (carico lineare) - <3% (carico non lineare)				
Efficienza	>96,5%	>97,5%	> 97,5%	>97,5%	>97,5%
Sovraccarico	Modalità normale: 110% 60' - 125% 10' - 150% 1' - >150% spegne l'uscita				
Autodiagnosi	Automatic self test all'accensione				
Display	LCD: Tensione IN/OUT - Frequenza IN/OUT - Carico - Tensione Batteria - Temp. - Sovraccarico - Guasto - Allarmi				
Interfaccia	USB - RS485 - CONTATTI PULITI - SLOT INTELLIGENTE - MODBUS 485				
Comunicazione	SNMP (opzionale) - SCHEDA RELAY (opzionale)				
Tipo connessione	Morsettiera				
Temperatura funzionamento	0° + 40° / Stoccaggio: -25° + 55°				
Dimensioni (LxAxP) mm	250x868x828	250x868x828	250x868x828	250x868x828	250x868x828
Peso kg	66	70	70	83	83
N. Unità	1	1	1	1	1
Tipo installazione	Verticale				
Tipo appoggio	Ruote				
Normative	EN/IEC 60951 EN/IEC 62040-1 EN/IEC 62040-2 EN/IEC 62040-3				

	POLARIS 60 CF	POLARIS 80 CF	POLARIS 100 CF
Potenza	60kVA/60kW	80kVA/80kW	100kVA/100kW
Ingresso	3 FASI + N		
Tensione	380-400-415 VAC		
Frequenza	50-60 Hz (auto sensing)		
Fatt. Potenza	≥0,99		
THDi	< 2% (carico lineare)		
Uscita	3 FASI + N		
Tensione	380-400-415 VAC		
Frequenza	50-60 Hz (± 0,1%)		
Fatt. Potenza	1	1	1
THDv	< 1% (carico lineare) - <3% (carico non lineare)		
Efficienza	>94%	> 94%	>94%
Sovraccarico	Modalità normale: 110% 60' - 125% 10' - 150% 1' - >150% spegne l'uscita		
Autodiagnosi	Automatic self test all'accensione		
Display	LCD: Tensione IN/OUT - Frequenza IN/OUT - Carico - Tensione Batteria - Temp. - Sovraccarico - Guasto - Allarmi		
Interfaccia	USB - RS485 - CONTATTI PULITI - SLOT INTELLIGENTE - MODBUS 485		
Comunicazione	SNMP (opzionale) - SCHEDA RELAY (opzionale)		
Tipo connessione	Morsettiera		
Temperatura funzionamento	0° + 40° / Stoccaggio: -25° + 55°		
Dimensioni (LxAxP) mm	250x868x828	442x1200x850	442x1200x850
Peso kg	83	153	153
N. Unità	1	1	1
Tipo installazione	Verticale		
Tipo appoggio	Ruote		
Normative	EN/IEC 60951 EN/IEC 62040-1 EN/IEC 62040-2 EN/IEC 62040-3		

POLARIS CF

Convertitori di frequenza 50/60Hz da 10kVA a 350kVA a onda sinusoidale VFI (Volltag und Frequenz unabhängig)

I convertitori di frequenza forniscono una corrente lineare ed una completa protezione a dispositivi sensibili come:

- Reti PC/Network
- Centri di calcolo
- Server
- Telecomunicazioni
- Apparecchi sanitari ospedalieri
- Applicazioni industriali in genere

Il convertitore di frequenza fornisce in uscita 50Hz o 60Hz, indipendentemente dalla frequenza di ingresso. Il PFC (Power Factor Correction) migliora la qualità della corrente assorbita incrementando il rendimento, con conseguente risparmio energetico.

	POLARIS 120 CF	POLARIS 160 CF	POLARIS 180 CF	POLARIS 200 CF
Potenza	120kVA/120kW	160kVA/160kW	180kVA/180kW	200kVA/200kW
Ingresso	3 FASI + N			
Tensione	380-400-415 VAC			
Frequenza	50-60 Hz (auto sensing)			
Fatt. Potenza	≥0,99			
THDi	< 2% (carico lineare)			
Uscita	3 FASI + N			
Tensione	380-400-415 VAC			
Frequenza	50-60 Hz (± 0,1%)			
Fatt. Potenza	1	1	1	1
THDv	< 1% (carico lineare) - <3% (carico non lineare)			
Efficienza	>94%	>94%	>94%	>94%
Sovraccarico	Modalità normale: 110% 60' - 125% 10' - 150% 1' - >150% spegne l'uscita			
Autodiagnosi	Automatic self test all'accensione			
Display	LCD: Tensione IN/OUT - Frequenza IN/OUT - Carico - Tensione Batteria - Temp. - Sovraccarico - Guasto - Allarmi			
Interfaccia	USB - RS485 - CONTATTI PULITI - SLOT INTELLIGENTE - MODBUS 485			
Comunicazione	SNMP (opzionale) - SCHEDA RELAY (opzionale)			
Tipo connessione	Morsettiera			
Temperatura funzionamento	0° + 40° / Stoccaggio: -25° + 55°			
Dimensioni (LxAxP) mm	250x868x828	442x1200x850	442x1200x850	442x1200x850
Peso (senza batterie) kg	83	153	153	153
N. Unità	2	2	2	2
Tipo installazione	Verticale			
Tipo appoggio	Ruote			
Normative	EN/IEC 60951 EN/IEC 62040-1 EN/IEC 62040-2 EN/IEC 62040-3			

	POLARIS 250 CF	POLARIS 300 CF	POLARIS 320 CF	POLARIS 350 CF
Potenza	250kVA/250kW	300kVA/300kW	320kVA/320kW	350kVA/350kW
Ingresso	3 FASI + N			
Tensione	380-400-415 VAC			
Frequenza	50-60 Hz (auto sensing)			
Fatt. Potenza	≥0,99			
THDi	< 2% (carico lineare)			
Uscita	3 FASI + N			
Tensione	380-400-415 VAC			
Frequenza	50-60 Hz (± 0,1%)			
Fatt. Potenza	1	1	1	1
THDv	< 1% (carico lineare) - <3% (carico non lineare)			
Efficienza	>94%	>94%	>94%	>94%
Sovraccarico	Modalità normale: 110% 60' - 125% 10' - 150% 1' - >150% spegne l'uscita			
Autodiagnosi	Automatic self test all'accensione			
Display	LCD: Tensione IN/OUT - Frequenza IN/OUT - Carico - Tensione Batteria - Temp. - Sovraccarico - Guasto - Allarmi			
Interfaccia	USB - RS485 - CONTATTI PULITI - SLOT INTELLIGENTE - MODBUS 485			
Comunicazione	SNMP (opzionale) - SCHEDA RELAY (opzionale)			
Tipo connessione	Morsettiera			
Temperatura funzionamento	0° + 40° / Stoccaggio: -25° + 55°			
Dimensioni (LxAxP) mm	442x1200x850	442x1200x850	442x1200x850	442x1200x850
Peso (senza batterie) kg	153	153	153	153
N. Unità	3	4	4	4
Tipo installazione	Verticale			
Tipo appoggio	Ruote			
Normative	EN/IEC 60951 EN/IEC 62040-1 EN/IEC 62040-2 EN/IEC 62040-3			

NAUTILUS

Gruppi di continuità on-line doppia conversione trifase modulari 10kVA – 2,4MVA



NAUTILUS

Nautilus è un vero sistema modulare con tecnologia on-line a doppia conversione e moduli di alimentazione sostituibili a caldo per offrire una soluzione altamente affidabile. È disponibile in un'architettura modulare rack standard da 19".

La serie Nautilus è la soluzione più efficace per proteggere Data center, banche, ospedali, aeroporti, sistemi industriali, sistemi di illuminazione di emergenza e altre applicazioni.

Tra i plus possiamo evidenziare la possibilità di gestire paralleli fino a 4 unità di potenza

CARATTERISTICHE PRINCIPALI

- Alta affidabilità
- Controllo digitale completo (DSP)
- Fattore di potenza in uscita: 1.0
- Design ad alta densità di potenza e risparmio energetico
- Capacità di supportare carichi forti, in grado di gestire carichi squilibrati al 100%
- Armadi di espansione connessi in parallelo fino a 4 unità
- Ridondanza parallela N + X
- Sistema di controllo ridondante
- Corrente distribuita equamente sui diversi armadi connessi in parallelo
- Condivisione delle batterie
- La tensione della batteria può essere configurata
- Modalità di ricarica intelligente
- Il vano batteria può essere selezionato
- Display LCD
- Funzione EPO
- bypass di manutenzione
- Gestione intelligente: porte di comunicazione RS232 (USB) / RS485 e interfaccia CAN
- Tutti i moduli (modulo di alimentazione e modulo monitor centralizzato) sono sostituibili a caldo
- Scheda SNMP, scheda relè e Modbus (opzionale)
- Armadio batteria agli ioni di litio (opzionale)

NOTA: Espandibilità fino a 2,4MVA

	NAUTILUS 10	NAUTILUS 15	NAUTILUS 20	NAUTILUS 30
Potenza	10kVA/10kW	15kVA/15kW	20kVA/20kW	30kVA/30kW
Ingresso				
Numero fasi		3F + N		
Tensione nominale		380/400/415 VAC		
Range di tensione		208-478 VAC		
Range di frequenza		40-70Hz		
Fattore di potenza		≥0,99		
Distorsione armonica		<2%		
Uscita				
Numero fasi		3F + N		
Tensione nominale		380/400/415 VAC		
Fattore di potenza		1		
Regolazione della tensione		(+/- 2%)		
Frequenza norm		(+/-1/2/4/5/10%)		
Frequenza batt		50-60+0,2Hz		
Fattore di cresta		3 :1		
THD		<2%		
Forma d'onda		Sinusoidale		
Caratteristiche Fisiche				
Dimensioni (LxAxP) mm	600x1400x860	600x1400x860	600x1400x860	600x1400x860
Pesi kg	123	126	127	156

	NAUTILUS 40 40kVA/40kW	NAUTILUS 50 50kVA/50kW	NAUTILUS 60 60kVA/60kW	NAUTILUS 80 80kVA/80kW
Potenza				
Ingresso				
Numero fasi	3F+ N			
Tensione nominale	380/400/415 VAC			
Range di tensione	208-478 VAC			
Range di frequenza	40-70Hz			
Fattore di potenza	≥0,99			
Distorsione armonica	<2%			
Uscita				
Numero fasi	3F + N			
Tensione nominale	380/400/415 VAC			
Fattore di potenza	1			
Regolazione della tensione	(+/- 2%)			
Frequenza norm	(±/-1/2/4/5/10%)			
Frequenza batt	50-60+0,2Hz			
Fattore di cresta	3 :1			
THD	<2%			
Forma d'onda	Sinusoidale			
Caratteristiche Fisiche				
Dimensioni (LxAxP) mm	600x1400x860	600x1400x860	600x1400x860	600x2000x850
Pesi kg	158	186	189	195
Potenza	NAUTILUS 100 100kVA/100kW	NAUTILUS 120 120kVA/120kW	NAUTILUS 160 160kVA/160kW	NAUTILUS 200 200kVA/200kW
Ingresso				
Numero fasi	3F+ N			
Tensione nominale	380/400/415 VAC			
Range di tensione	208-478 VAC			
Range di frequenza	40-70Hz			
Fattore di potenza	≥0,99			
Distorsione armonica	<2%			
Uscita				
Numero fasi	3F + N			
Tensione nominale	380/400/415 VAC			
Fattore di potenza	1			
Regolazione della tensione	(+/- 2%)			
Frequenza norm	(±/-1/2/4/5/10%)			
Frequenza batt	50-60+0,2Hz			
Fattore di cresta	3 :1			
THD	<2%			
Forma d'onda	Sinusoidale			
Caratteristiche Fisiche				
Dimensioni (LxAxP) mm	600x2000x850	600x2000x850	600x2000x850	600x2000x850
Pesi kg	286	316	350	380
Potenza	NAUTILUS 300 300kVA/300kW	NAUTILUS 400 400kVA/400kW	NAUTILUS 500 500kVA/500kW	
Ingresso				
Numero fasi	3F+ N			
Tensione nominale	380/400/415 VAC			
Range di tensione	208-478 VAC			
Range di frequenza	40-70Hz			
Fattore di potenza	≥0,99			
Distorsione armonica	<2%			
Uscita				
Numero fasi	3F + N			
Tensione nominale	380/400/415 VAC			
Fattore di potenza	1			
Regolazione della tensione	(+/- 2%)			
Frequenza norm	(±/-1/2/4/5/10%)			
Frequenza batt	50-60+0,2Hz			
Fattore di cresta	3 :1			
THD	<2%			
Forma d'onda	Sinusoidale			
Caratteristiche Fisiche				
Dimensioni (LxAxP) mm	600x2000x850	600x2000x850	1200x2000x850	
Pesi kg	600	815	860	

BETA

Gruppi di continuità on-line doppia conversione trifase



BETA

NUOVA GAMMA TRIFASE INDUSTRIALE BETA

La nuova gamma trifase BETA si aggiunge alle attuali gamme Elsisist da noi proposte, con caratteristiche specifiche di tipo INDUSTRIALE.

Range di potenza in sistema stand-alone da 200kVA a 1000kVA.

Possibilità di parallelo fino a 8 unità.

Le caratteristiche principali che la contraddistinguono sono la robustezza tecnica e strutturale e la tecnologia di ultima generazione a 3 livelli.

Questa gamma è consigliata per chi ha problemi di alimentazione, con micro-interruzioni, mancanze rete e instabilità della rete stessa, con una correzione del +/-20%. Nelle installazioni di grossa potenza, dove si alimenta la rete principale di produzione o linee elettriche di alta potenza, quindi da 200 kVA a 1 Mega, si possono evitare guasti alle apparecchiature e fermi di produzione, con un notevole risparmio, classificabile come industria 4.0.



CARATTERISTICHE PRINCIPALI

- Cosfi 1
- Distorsione armonica in ingresso $\leq 3\%$
- Rendimento di sistema fino al 96%
- Doppio ingresso di alimentazione
- Parallelo fino a 8 unità
- Capacità di ricarica da 80A a 340A
- Capacità di alimentare carichi induttivi e capacitivi con uno sbilanciamento del 100%
- Interfacce standard: RS232 e 485 MODBUS
- Back Feed presente

	BETA200	BETA250	BETA300	BETA400	BETA500	BETA600	BETA800	BETA1000
Potenza	200kVA/200kW 250kVA/250kW 300kVA/300kW 400kVA/400kW 500kVA/500kW 600kVA/600kW 800kVA/800kW 1000kVA/1000kW							
Ingresso								
Tensione nominale	380/400/415 VAC, (3Ph+N+PE)							
Range tensione	138-305 VAC al 40% del carico; 305-485 VAC al 100% del carico							
Range di Frequenza	40 - 70 Hz							
Fattore di Potenza	≥0.99							
Distorsione armonica (THDi)	≤3% (100% carico lineare)							
Range Tensione di Bypass	Max. tensione: 220V: + 25% (Opzionale + 10%, + 15%, + 20%) 230V: + 20% (Opzionale + 10%, + 15%) 240V: + 15% (Opzionale + 10%) Min. tensione: + 45% (Opzionale + 10%, + 15%, + 20%, + 30%)							
Range Frequenza di Bypass	Range protezione Frequenza: ±10%							
Ingresso Generatore	Supportato							
Uscita								
Tensione nominale	380/400/415 VAC, (3Ph+N+PE)							
Fattore di Potenza	1.0							
Regolazione della Tensione	±1%							
Frequenza Line Mode	Sincronizza con l'ingresso, quando la frequenza di ingresso > ±10% (±1%/±2%/±4%/±5% opzionale), uscita 50/60 (±0.1Hz)							
Frequenza Battery Mode	(50/60±0.1%)Hz							
Fattore di Cresta	3:1							
Distorsione armonica (THDv)	≤1% con carico lineare; ≤3% con carico non lineare							
Efficienza	fino a 96%							
Batterie								
Tensione di lavoro	Dinamica (30/32/34/36/38/40/42/44/46/48/50 pcs configurabile)							
Corrente di carica	80A (Max.)	100A (Max.)	100A (Max.)	140A (Max.)	180A (Max.)	200A (Max.)	280A (Max.)	340A (Max.)
Caratteristiche Sistema								
Tempo di commutazione	Rete-Batteria: 0ms; Rete-Bypass: 0ms							
Sovraccarico Mod. Inverter	≤110% 60min, ≤125% 10min, ≤150% 1min, > 150% 1.2s spegne l'inverter							
Sovraccarico Mod. Bypass	30°C : 135% per lungo termine; 40°C : 125% per lungo termine; >100%, 100ms							
Suriscaldamento	Modalità Rete: Passa su Bypass; Modalità Batteria: Spegne l'Ups immediatamente							
Tensione batteria bassa	Allarme e spegnimento							
Autodiagnosi	All'accensione e al controllo del software							
Protezione Backfeed	Supportata							
EPO (Opzionale)	Spegne immediatamente l'UPS							
Batterie	Battery Management							
Soppressione rumore	Conforme a EN62040-3							
Allarmi acustici e visivi	Guasto Rete, Batteria bassa, Sovraccarico, Guasto del sistema							
Display LED & LCD	Modalità Rete, Modalità Bypass, Batteria scarica, Guasto batteria, Sovraccarico e guasto UPS							
Lettura sul display LCD	Ingresso, Uscita, Batteria, Comando, Impostazione, Manutenzione							
Interfaccia di comunicazione	RS232,RS485,Parallelo,LBS,Contatti puliti,Scheda Relay (Opz.),SNMP (Opz.),Sensore temp. batteria (Opz.)							
Ambiente								
Temperatura operativa	0°C ~ 40°C							
Temperatura immagazzinamento	-25°C ~ 55°C							
Range di Umidità	0 ~ 95% (Non condensante)							
Altitudine	< 1500m							
Rumore	<65dB	<68dB	<70dB	<73dB	<75dB			
Caratteristiche Fisiche								
Dimensioni (L×P×A) mm	600x850x2000			1200x850x2000			2000x850x2000	
Peso netto kg	360	400	480	530	800	890	1450	1600
Standard								
Sicurezza	IEC/EN 62040-1, IEC/EN 62477-1							
EMC	IEC/EN 62040-2 (IEC 61000-2-2, IEC 61000-4-2, IEC 61000-4-3, IEC 61000-4-4, IEC 61000-4-5, IEC 61000-4-6, IEC 61000-4-8, IEC 61000-4-11)							

STABILIZZATORI

Gli stabilizzatori ELSIST rappresentano una soluzione altamente tecnologica ed affidabile per la protezione delle utenze in caso di fluttuazioni della tensione, allungando la vita utile delle apparecchiature e garantendone il corretto funzionamento in ogni condizione.

Essi sono semplici da utilizzare, grazie al design compatto, e richiedono una manutenzione minima, non risentendo di ambienti polverosi, umidità e vibrazioni.

Varie sono le applicazioni: utenze domestiche, sistemi d'illuminazione, industrie, dispositivi per telecomunicazioni, apparecchiature elettromedicali.

PLUS GAMMA STABILIZZATORI

- Protezione Ingresso/Uscita tramite interruttori magnetotermici automatici/contatti
- Protezione contro sovraccarico, sovratensione, alta tensione, bassa tensione e altri guasti.
- Rendimento di sistema > 97% · Alta velocità di regolazione · Variazione del carico da 0% a 100%
- Sistema di supervisione dello stato della macchina in rete, tramite scheda SNMP (SET) o tramite rete Wi-Fi (SEM-EM)
- Cosfi 1
- Su richiesta diverse variazioni di tensione d'ingresso oltre a quelle standard
- Nessuna instabilità di precisione di tensione di uscita dovuta alle correzioni effettuate
- Nessuna (o minima) distorsione armonica introdotta
- Qualsiasi fattore di potenza del carico sia in anticipo che in ritardo
- Collegamento in parallelo per applicazioni speciali ad alta potenza (SET)
- Regolazione indipendente su ogni fase (SET e SET-EM)
- Design compatto, dimensioni ridotte
- Manutenzione minima, quasi assente



STABILIZZATORI

STABILIZZATORI SEM / SEM-EM / SET / SET-EM

STABILIZZATORI

ELSIST propone una gamma di stabilizzatori ben assortita e disponibile in 4 serie:

SEM: Elettronici Monofase con potenze da 5kVA a 40kVA cosfi 1

SEM-EM: Elettromeccanici Monofase con potenze da 5kVA a 50kVA cosfi 1

SET: Elettronici Trifase con potenze da 10kVA a 500kVA cosfi 1

SET-EM: Elettromeccanici Trifase con potenze da 10kVA a 150kVA cosfi 1

Gli stabilizzatori ELSIST rappresentano una soluzione altamente tecnologica ed affidabile per la protezione delle utenze in caso di fluttuazioni della tensione, allungando la vita utile delle apparecchiature e garantendone il corretto funzionamento in ogni condizione.

Essi sono semplici da utilizzare, grazie al design compatto, e richiedono una manutenzione minima, non risentendo di ambienti polverosi, umidità e vibrazioni.

Varie sono le applicazioni: utenze domestiche, sistemi d'illuminazione, industrie, dispositivi per telecomunicazioni, apparecchiature elettromedicali.

L'alta velocità di regolazione (500V/sec. SEM e SET, 80V/sec. SEM-EM e 90V/sec. SET-EM), l'elevato rendimento (> 97%), la variazione ammessa del carico da 0% a 100% e l'ottima qualità dei materiali consentono agli stabilizzatori ELSIST di fornire delle prestazioni eccellenti, e di garantire la massima affidabilità.

Va aggiunto che su richiesta sono disponibili molti altri range di tensione di ingresso rispetto a quelli standard.

Grazie al display è possibile effettuare un facile monitoraggio di tutti i parametri di funzionamento, controllo che può essere svolto anche da remoto con scheda di rete SNMP (SET) o tramite rete Wi-Fi (SEM-EM).

CARATTERISTICHE PRINCIPALI

- Protezione Ingresso/Uscita tramite interruttori magnetotermici automatici/contattori
- protezione contro sovraccarico, sovratemperatura, alta tensione, bassa tensione e altri guasti.
- Rendimento di sistema > 97%
- Alta velocità di regolazione
- Variazione del carico da 0% a 100%
- Sistema di supervisione dello stato della macchina in rete, tramite scheda SNMP (SET) o tramite rete Wi-Fi (SEM-EM)
- Cosfi 1 (SEM-SET) e Cosfi 1 (SEM-EM e SET-EM)
- Su richiesta diverse variazioni di tensione d'ingresso oltre a quelle standard
- Nessuna instabilità di precisione di tensione di uscita dovuta alle correzioni effettuate
- Nessuna (o minima) distorsione armonica introdotta
- Qualsiasi fattore di potenza del carico sia in anticipo che in ritardo
- Collegamento in parallelo per applicazioni speciali ad alta potenza (SET)
- Regolazione indipendente su ogni fase (SET e SET-EM)
- Design compatto, dimensioni ridotte
- Di semplice utilizzo
- Manutenzione minima, quasi assente

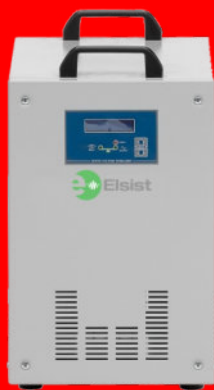

ELETTROMECCANICI MONOFASE SEM-EM

Elettromeccanici Monofase SEM-EM

STABILIZZATORI DI TENSIONE

STABILIZZATORI ELETTROMECCANICI MONOFASE SEM-EM 5kVA – 50kVA

Gli stabilizzatori elettromeccanici monofase SEM-EM sono progettati per erogare una tensione costante correggendo cadute o innalzamenti che si verificano sulla rete o nella struttura interna dell'impianto elettrico. La regolazione del voltaggio avviene in modo automatico, senza alcun intervento da parte dell'utente. Il grande vantaggio di questi prodotti è rappresentato dal monitoraggio da rete Wi-Fi, che rende ancora più semplice il loro utilizzo ed il loro controllo.

Applicazioni: utenze domestiche, sistemi d'illuminazione, industrie, dispositivi per telecomunicazioni, apparecchiature elettromedicali.

CARATTERISTICHE PRINCIPALI

- Alta velocità di regolazione
- Elevato rendimento (min. 95%)
- Protezione da sovraccarico prolungato e protezione istantanea
- Bilanciamento della tensione CA con estrema precisione
- Variazione ammessa del carico da 0% a 100%
- Passaggio manuale al regime di bypass senza regolazione
- Tensione di uscita statica, non graduale, corretta dinamicamente
- Monitoraggio da rete Wi-Fi
- La regolazione standard è $\pm 0,4\%$ (229,08-230,92 VAC) stabile quando la tensione di ingresso è compresa nel range
- Su richiesta tensione d'ingresso 110-240 VAC e 180-280 VAC

	SEM 05 EM	SEM 06 EM	SEM 07 EM	SEM 08 EM
Caratteristiche Tecniche				
Potenza nominale (kVA)	5	7.5	10	15
Potenza effettiva (kW)	5	7.5	10	15
Fattore di Potenza			1.0	
Tensione di ingresso		230 VAC 1ph + N 172-264 VAC (-25%+15%)		
Frequenza di ingresso Hz		47 - 64		
Tensione di uscita		230 VAC (regolabile 200-250V) $\pm 1\%$		
Velocità di Regolazione		80 V / sec.		
Rendimento		min. 95%		
Forma d'onda		sinusoidale		
Dimensioni (LxPxH) cm		33x35x56	38x40x61	50x51x86
Peso kg	35	38	50	55

	SEM 09 EM	SEM 11 EM	SEM 12 EM	SEM 13 EM
Caratteristiche Tecniche				
Potenza nominale (kVA)	20	30	40	50
Potenza effettiva (kW)	20	30	40	50
Fattore di Potenza			1.0	
Tensione di ingresso		230 VAC 1ph + N (160-260 VAC)		
Frequenza di ingresso Hz		47 - 64		
Tensione di uscita		230 VAC (regolabile 200-240V) $\pm 1\%$		
Velocità di Regolazione		80 V / sec.		
Rendimento		min. 95%		
Forma d'onda		sinusoidale		
Dimensioni (LxPxH) cm		50x51x86	50x61x86	60x124x115
Peso kg	110	140	150	260

ELETRONICI TRIFASE SET

Stabilizzatori Elettronici Trifase SET

STABILIZZATORI DI TENSIONE

STABILIZZATORI ELETTRONICI TRIFASE SET 10kVA – 500kVA

Gli stabilizzatori elettronici trifase SET sono progettati per il servizio continuo e la protezione delle utenze, garantendo la massima affidabilità e prestazioni eccellenti. Il loro utilizzo è molto semplice, grazie al design compatto, e la manutenzione è minima (quasi assente).

La regolazione avviene in modo indipendente su ogni fase; il sistema è inoltre dotato di un commutatore di bypass che consente di alimentare il carico con la tensione di rete in caso di malfunzionamento o necessità.

Applicazioni: utenze domestiche, sistemi d'illuminazione, industrie, dispositivi per telecomunicazioni, apparecchiature elettromedicali.

CARATTERISTICHE PRINCIPALI

- Alta velocità di regolazione (500 V/ sec.)
- Elevato rendimento (min. 97%)
- Nessuna (o minima) distorsione armonica introdotta
- Nessuna instabilità di precisione della tensione di uscita dovuta alle correzioni effettuate
- Variazione ammessa del carico da 0% a 100%
- Qualsiasi fattore di potenza del carico sia in anticipo che in ritardo
- Collegamento in parallelo per applicazioni speciali ad alta potenza
- Regolazione indipendente su ogni fase
- Possibilità opzionale di gestione da remoto con scheda di rete SNMP e software
- Su richiesta tensione d'ingresso $\pm 15\%$ / -35% + 15% / -50% + 15% / -65% / $+45\%$

	SET 04	SET 05	SET 06	SET08	SET 09	SET11	SET 12
Caratteristiche Tecniche							
Potenza nominale (kVA)	10	15	22	30	45	60	75
Potenza effettiva (kW)	10	15	22	30	45	60	75
Fattore di Potenza	1						
Tensione di ingresso	400 VAC 3ph + N -25% + 15% (300 - 460 VAC)						
Frequenza di ingresso Hz	50-60 \pm 5%						
Tensione di uscita	400 VAC \pm 2%						
Velocità di Regolazione	500 V / sec.						
Rendimento	min. 97%						
Forma d'onda	sinusoidale						
Dimensioni (LxPxH) cm	35x79x80			60x70x170			
Peso kg	100	105	115	130	170	220	270

	SET 13	SET 14	SET 15	SET16	SET 17	SET18	SET 19
Caratteristiche Tecniche							
Potenza nominale (kVA)	100	150	200	250	300	400	500
Potenza effettiva (kW)	100	150	200	250	300	400	500
Fattore di Potenza	1						
Tensione di ingresso	400 VAC 3ph + N -25% + 15% (300 - 460 VAC)						
Frequenza di ingresso Hz	50-60 \pm 5%						
Tensione di uscita	400 VAC \pm 2%						
Velocità di Regolazione	500 V / sec.						
Rendimento	min. 97%						
Forma d'onda	sinusoidale						
Dimensioni (LxPxH) cm	60x70x170	70x90x150	80x90x170	80x100x170	90x120x190		
Peso kg	300	550	750	820	900	1050	1200

ELETTROMECCANICI TRIFASE SET-EM

Stabilizzatori Elettromeccanici Trifase SET-EM

STABILIZZATORI DI TENSIONE

STABILIZZATORI ELETTROMECCANICI TRIFASE SET-EM 10kVA - 150kVA

Gli stabilizzatori elettromeccanici trifase SET-EM sono progettati per regolare molto rapidamente le variazioni di tensione, grazie al sistema di controllo. La regolazione avviene in modo indipendente su ogni fase; il sistema è inoltre dotato di un commutatore di bypass che consente di alimentare il carico con la tensione di rete in caso di malfunzionamento o necessità.

Applicazioni: utenze domestiche, sistemi d'illuminazione, industrie, dispositivi per telecomunicazioni, apparecchiature elettromedicali.

CARATTERISTICHE PRINCIPALI

- Alta velocità di regolazione
- Elevato rendimento (min. 97%)
- Protezione da sovraccarico prolungato e protezione istantanea
- Bilanciamento della tensione CA con estrema precisione
- Regolazione indipendente su ogni fase
- Variazione ammessa del carico da 0% a 100%
- Passaggio manuale al regime di bypass senza regolazione
- Tensione di uscita statica, non graduale, corretta dinamicamente
- La regolazione standard è $\pm 0,4\%$ (379,87-382,6 VAC) stabile quando la tensione di ingresso è compresa nel range
- Su richiesta tensione d'ingresso 190-415 VAC e 310-485 VAC

	SET 04 EM	SET 05 EM	SET 06 EM	SET 08 EM	SET 09 EM
Caratteristiche Tecniche					
Potenza nominale (kVA)	10	15	22	30	45
Potenza effettiva (kW)	10	15	22	30	45
Fattore di Potenza	1				
Tensione di ingresso	400 VAC 3ph + N 300-460 VAC (-25%+15%)				
Frequenza di ingresso Hz	47-64				
Tensione di uscita	400 VAC (regolabile 380-415V) $\pm 1\%$				
Velocità di Regolazione	90 V / sec.				
Rendimento	min. 97%				
Forma d'onda	sinusoidale				
Dimensioni WF (LxPxH) cm	40x63x116		40x63x127		60x88x139
Peso kg	115	125	140	165	200

	SET 11 EM	SET 12 EM	SET 13 EM	SET 14 EM
Caratteristiche Tecniche				
Potenza nominale (kVA)	60	75	100	150
Potenza effettiva (kW)	60	75	100	150
Fattore di Potenza	1			
Tensione di ingresso	400 VAC 3ph + N 300-460 VAC (-25%+15%)			
Frequenza di ingresso Hz	47-64			
Tensione di uscita	400 VAC (regolabile 380-415V) $\pm 1\%$			
Velocità di Regolazione	90 V / sec.			
Rendimento	min. 97%			
Forma d'onda	sinusoidale			
Dimensioni WF (LxPxH) cm	60x88x139		66x94x165	120x84x185
Peso kg	290	320	360	575

PRODOTTI SPECIALI

La linea di Prodotti Speciali è frutto dell'impegno che Elsisit pone nella realizzazione di soluzioni personalizzate e innovative. Il reparto Engineering Elsisit è specializzato nello sviluppo e nella modifica dei prodotti in base alle caratteristiche tecniche fornite dai clienti, garantendo soluzioni uniche e perfettamente allineate alle esigenze particolari di ogni progetto.

PLUS PRODOTTI SPECIALI

- Tecnologia ad alta frequenza e doppia conversione on-line
- Controllo a microprocessore
- Comunicazione RS232 con SW di monitoraggio
- Slot per scheda SNMP (opzionale)
- Gestione intelligente della batteria
- Carica automatica della batteria in modalità UPS off
- Protezione da fulmini, sovratensione, cortocircuito e sovraccarico
- Controllo automatico della velocità della ventola in base al carico
- Protezione da sovratensione rete / fax / modem
- Batteria aggiuntiva per autonomia maggiore (opzionale)



SIRIUS

Gruppi di continuità Rack-Tower, on-line doppia conversione a 110VAC



SIRIUS

La serie Sirius è un prodotto speciale che funziona con una tensione di ingresso / uscita di 110 VAC e certificato UL. Si tratta di un UPS on-line a doppia conversione che può essere configurato in versione rack o tower. La serie Sirius è ideale per la protezione di carichi critici che richiedono un'alimentazione continua e di alta qualità.

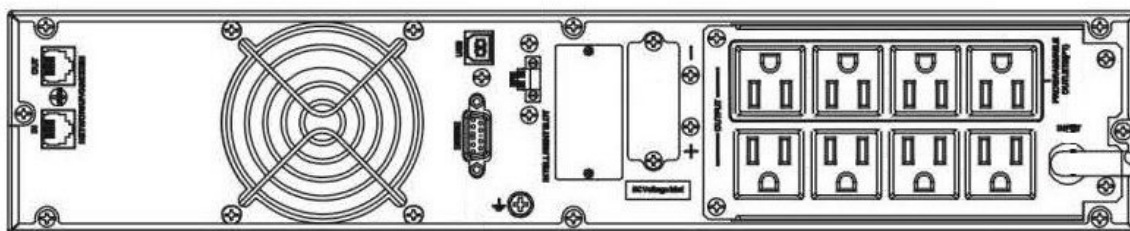

Sirius1000

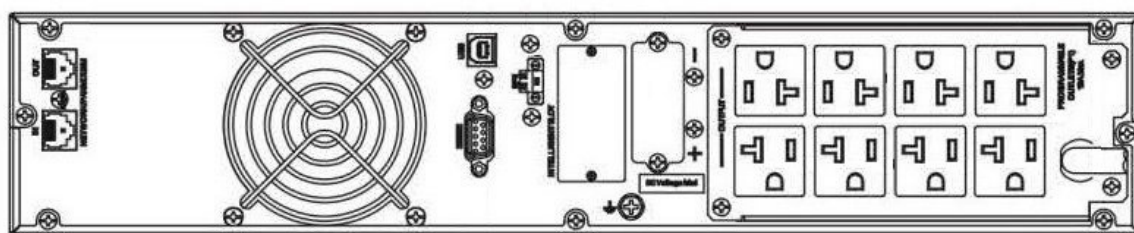

Sirius2000

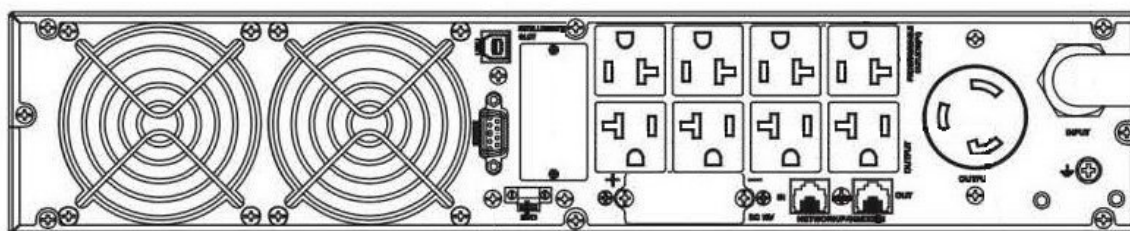

Sirius3000

CARATTERISTICHE PRINCIPALI

- Convertibile Rack o tower
- Tecnologia ad alta frequenza e doppia conversione on-line
- Controllo a microprocessore
- Comunicazione RS232 con SW di monitoraggio
- Ampio intervallo di tensione in ingresso
- Slot per scheda SNMP (opzionale)
- Auto-test all'avvio
- Gestione intelligente della batteria
- Carica automatica della batteria in modalità UPS off
- Protezione da fulmini, sovratensione, cortocircuito e sovraccarico
- Controllo automatico della velocità della ventola in base al carico
- Protezione da sovratensione rete / fax / modem
- Display LCD
- Batteria aggiuntiva per autonomia maggiore (opzionale)
- Tropicalizzazione (opzionale)

	SIRIUS1000	SIRIUS2000	SIRIUS3000
Potenza	1kVA/1kW	2kVA/2kW	3kVA/3kW
Ingresso			
Tipo ingresso	Monofase con messa a terra		
Tipo ingresso (cavo)	Nema 5-15P	Nema 5-20P	Nema L5-30P
Tensione di ingresso	55 - 150 VAC		
Frequenza di ingresso	40-70Hz		
Fattore di Potenza	≥0.99 pieno carico		
Uscita			
Tensione di uscita	100/110/115/120 VAC		
Frequenza di uscita	In AC mode: la stessa della rete; in Batt mode: 50/60Hz		
Fattore di Potenza	1		
Regolazione tensione	±1%		
Tempo commutazione	Rete -- Batteria = 0ms - Inverter -- Bypass < 4ms		
Distorsione tensione uscita THDv	≤2% con carico lineare		
Forma d'onda	sinusoidale pura		
Efficienza	≥89% AC mode; ≥88% Batt mode	≥91% AC mode; ≥90% Batt mode	
Tipo uscita (presa)	8x Nema 5-15R	8x Nema 5-20R	8x Nema 5-20R / 1x Nema L5-30R
Batterie			
Tensione batteria	24 VDC	48 VDC	72 VDC
Tipo batteria	12V/9Ah	12V/9Ah	12V/9Ah
Numero	2	4	6
Tempo ricarica (tip.)	3 ore al 95%		
Corrente di carica	2A (Standard) - Max 8A (Selezionabile)		
Comunicazione			
Interfaccia comunicazione	USB,RS232, SNMP (opzionale)		
Caratteristiche Generali			
Temperatura operativa	0 - 40°C		
Umidità	20 ~ 95% senza condensa		
Altitudine	<1500m		
Rumorosità	<50dB a 1m		
Caratteristiche fisiche			
Dimensioni (LxAxP) mm	438x88x410 (2U)	438x88x510 (2U)	428x88x630 (2U)
Peso netto (senza batt.) kg	6,6	9,4	12,4
Tipo installazione	Verticale / Orizzontale / Rack		
Tipo appoggio	Piedini (verticale) - Base (Orizzontale) - Railkit (Rack)		

POLARIS SWB

UPS Trifase doppia conversione per switchboard



POLARIS SWB

Modello speciale di sistema on-line a doppia conversione con alta efficienza e tensione di ingresso / uscita trifase.

La serie è ad alte prestazioni e ad alta efficienza con PF 1.

Polaris SWB utilizza la tecnologia modulare di potenza e funziona in modalità ridondante N + x.

Questo modello può essere utilizzato in applicazioni industriali come applicazioni farmaceutiche, alimentari e liquidi, linee di produzione auto, impianti di trattamento delle acque reflue, tecnologia a fascio di elettroni, produzione di acciaio, miniere e tunneling e per tutte le applicazioni ad alta temperatura, alta umidità e polvere, in armadio speciale / acciaio inossidabile IP54 con aria condizionata.

Tra i plus possiamo evidenziare la possibilità di gestire paralleli fino a 6 unità di potenza.



CARATTERISTICHE PRINCIPALI

- Doppia conversione in linea
- Il tempo di trasferimento dell'uscita è 0ms
- Tecnologia PFC
- Controllo digitale completo (DSP)
- Fattore di potenza in uscita: 1.0
- Armonica corrente d'ingresso: <3%
- Supporta la modalità operativa economica (ECO)
- Gruppo di batterie di ottimizzazione, la quantità di batteria
- Ampia gamma di tensioni di ingresso: 208 ~ 478VAC
- Ampia gamma di frequenza di ingresso: 40 ~ 70Hz
- Avvio a freddo
- Porta di comunicazione: USB, RS232, RS485, porta parallela, contatto pulito
- Opzioni: scheda SNMP / scheda relè e MODBUS
- Doppio display LCD / LED
- Gestione intelligente della carica delle batterie
- Funzione EPO
- L'uscita può soddisfare il 100% di carico sbilanciato
- Contatto di arresto inverter
- Parallelo fino a 4 unità (tutti i modelli)
- Parallelo fino a 6 unità (solo modello 60kVA)
- Tropicalizzazione (opzionale)

	SWITCHBOARD10	SWITCHBOARD15	SWITCHBOARD20	SWITCHBOARD30	SWITCHBOARD40	SWITCHBOARD60
Potenza	10kVA/10kW	15kVA/15kW	20kVA/20kW	30kVA/30kW	40kVA/40kW	60kVA/60kW
Ingresso	3 FASI + N					
Tensione	380-400-415 VAC					
Frequenza	50 - 60 Hz (auto sensing)					
Fatt. Potenza	≥0,99					
THDi	< 2% carico lineare					
Uscita	3 FASI + N					
Tensione	380-400-415 VAC					
Frequenza	50 - 60 Hz (±0,1%)					
Fatt. Potenza	1					
THDv	< 1% (carico lineare) - <3% (carico non lineare)					
Efficienza	>96,5%	>97,5%	>97,5%	>97,5%	>97,5%	>94%
Batteria (Esterne)	Dinamica 16pcs - 18pcs. - 20pcs. (configurabile)					Dinamica 30-50pcs. (config.)
Autonomia	10' standard					
Tempo di commutazione	Rete -- Batteria = 0ms			Rete -- Bypass = 0ms		
Sovraccarico	Modalità normale: 110% 60' - 125% 10' - 150% 1' - >150% trasf. In bypass					
Autodiagnosi	Automatic self test all'accensione					
Display	LCD: Tensione IN/OUT - Frequenza IN/OUT - Carico - Tensione Batteria Temperatura di funzionamento - Sovraccarico - Guasto - Allarmi					
Interfaccia	USB - RS485 - CONTATTI PULITI - SLOT INTELLIGENTE - MODBUS 485					
Comunicazione	SNMP (opzionale) - SCHEDA RELAY (opzionale)					
Tipo connessione	Morsettiera					
Temperatura funzionamento	0° + 40° / Stoccaggio: -25° + 55°					
Dimensioni (LxAxP) mm	470x705x283	470x705x283	470x705x283	470x705x283	470x705x283	490x855x281
Peso (senza batterie) kg	47	53	54	60	62	73
N. Unità	1	1	1	1	1	1
Tipo installazione	Verticale					
Tipo appoggio	A parete					
Normative	EN/IEC 60951 EN/IEC 62040-1 EN/IEC 62040-2 EN/IEC 62040-3					

ACCESSORI OPZIONALI

Nell'impegno di Naicon a fornire soluzioni complete e affidabili, offriamo una gamma di accessori per i nostri sistemi UPS, progettati per garantire prestazioni ottimali, sicurezza e durata nel tempo.

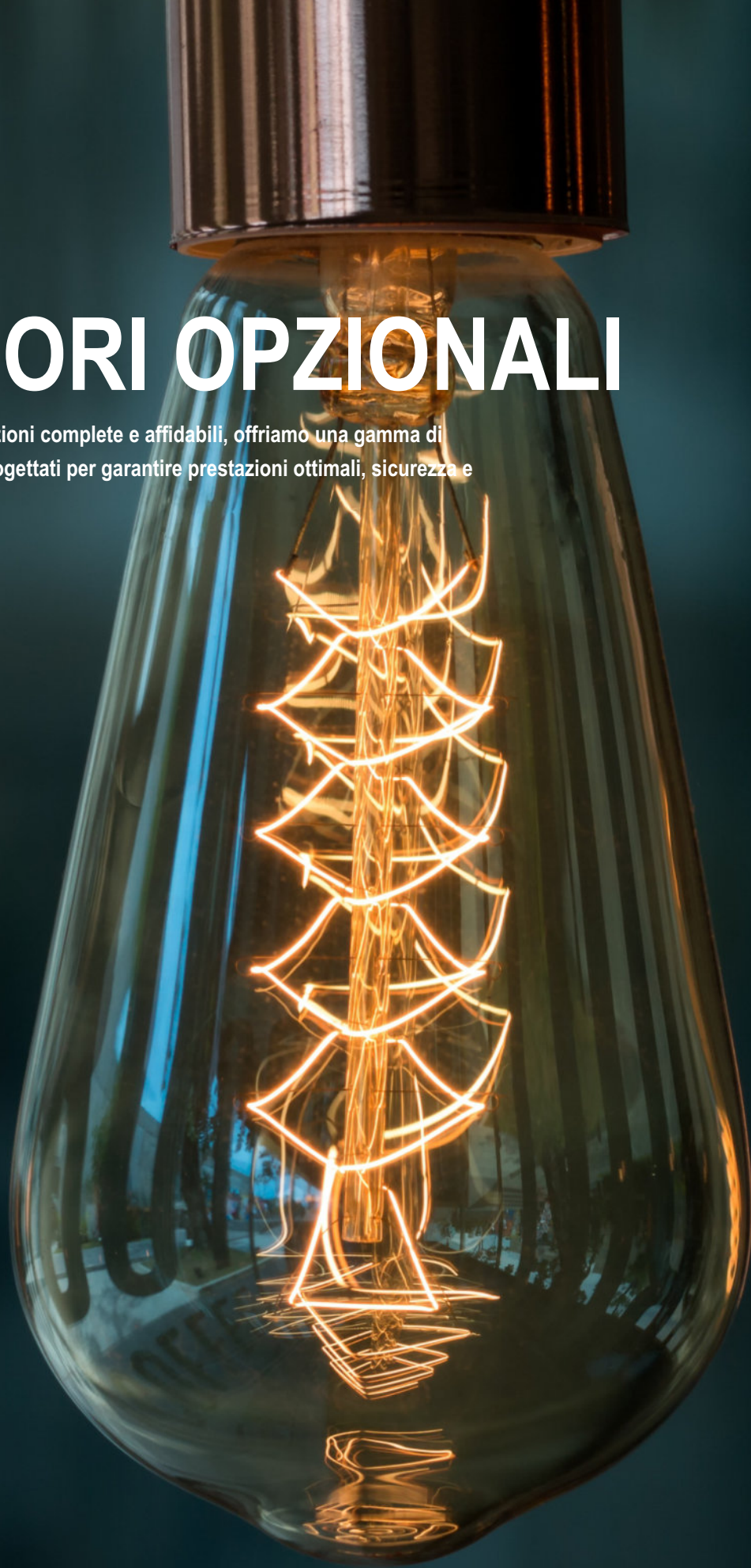



ARMADIO BATTERIE

Armadio metallico per batterie ermetiche al piombo

ARMADIO BATTERIE

Elsist fornisce armadi metallici per espansioni autonomie costruiti secondo le normative europee vigenti (CE) e alle norme EN60493-1 e EN62040-1.

Con diverse misure sono adatti a contenere batterie ermetiche al piombo secondo la norma EN50272-2.

Le versioni disponibili sono sia formato tower che in formato rack.

Gli armadi sono compatibili con tutti i sistemi UPS di nostra produzione progettati per poter espandere l'autonomia.

Armadi con misure e dimensioni particolari sono altresì disponibili su richiesta.



BBR6U



BBR16U



BBT6U

BBT12U

BBT40U

BBT80U

Codice	Dimensioni (LxPxA) mm	Peso (kg)	Tipo Installazione
BBT6U	145 x 390 x 210	4,1	Tower
BBT12U	190 x 460 x 330	7,7	Tower
BBT40U	250 x 600 x 615	31	Tower
BBT80U	250 x 830 x 865	55	Tower
BBR6U	440 x 430 x 86,5 (2U)	7,1	Tower / Rack
BBR16U	440 x 520 x 131 (3U)	11	Tower / Rack

BATTERIE

Batterie al Piombo ermetiche 12V 5Ah - 200Ah



BATTERIE

Batterie al Piombo ermetiche, senza manutenzione, di produzione Elsisist. Le batterie sono costruite per soprtare scariche lunghe e profonde. Confezionate in una scatola adatta per consegne sicure.

CARATTERISTICHE PRINCIPALI

- Batteria al piombo ermetica, esente da manutenzione
- Compatibile con la maggior parte dei sistemi UPS
- Capacità da 5 Ah a 200 Ah
- Long life 10/12 anni vita attesa

Codice	Tensione	Capacità	Dimensioni LxWxH	Peso
E.BT005	12V	4,5Ah	90x70x101mm	1,66kg
E.BT007	12V	7Ah	151x65x95mm	2,26kg
E.BT009	12V	9Ah	151x65x95mm	2,51kg
E.BT012	12V	12Ah	151x65x95mm	3,56kg
E.BT018	12V	18Ah	181x77x167,5mm	5,35kg
E.BT024	12V	24Ah	165x125x175mm	8,5kg
E.BT027	12V	27Ah	165x125x175mm	9,3kg
E.BT035	12V	33Ah	195x130x164mm	10,5kg
E.BT040	12V	40Ah	197x165x170mm	12,2kg
E.BT055	12V	55Ah	239x132x205mm	15,3kg
E.BT065	12V	65Ah	348x167x178mm	20,2kg
E.BT070	12V	70Ah	348x167x178mm	21,6kg
E.BT080	12V	80Ah	260x170x211mm	23,6kg
E.BT0100	12V	100Ah	330x171x215mm	29,0kg
E.BT0120	12V	120Ah	410x176x224mm	33,5kg
E.BT0150	12V	150Ah	482x170x240mm	44,8kg
E.BT0200	12V	200Ah	522x238x223mm	59,1kg



PDU

Bypass manuale



PDU

Bypass esterno appositamente progettato per UPS da 1kVA a 3kVA, 6kVA e 10kVA.

In modalità normale, la rete alimenta l'UPS che a sua volta alimenta il carico in uscita. In modalità Bypass, il carico in uscita è alimentato direttamente dalla rete e l'UPS è completamente isolato. In questo modo l'Ups può anche essere rimosso dal circuito elettrico per una facile manutenzione o anche per una sostituzione.

	PDU16A	PDU40A	PDU63A
Tensione	220/230/240 VAC	250 VAC	250 VAC
Corrente	16 A Max	40 A Max	63 A Max
Ingresso	1× IEC320 type C20 (16A)	Terminal block	Terminal block
Uscita Bypass	1× IEC320 type C19 (16A)	Terminal block	Terminal block
Ingresso Bypass	2× IEC320 type C14 (10A)	Terminal block	Terminal block
Uscita	1× IEC320 type C19 (16A) 6× IEC320 type C13 (10A)	1× IEC320 type C19 (16A) 1× IEC320 type C13 (10A)	1× IEC320 type C19 (16A) 1× IEC320 type C13 (10A)
Dimensioni (LxPxH)	440 × 180 × 60 mm (1.4 U)	484 × 132 × 132 mm (3 U)	484 × 132 × 132 mm (3 U)
Peso	2.15 kg	10 kg	10 kg

RAILKIT

Staffe per il montaggio a Rack

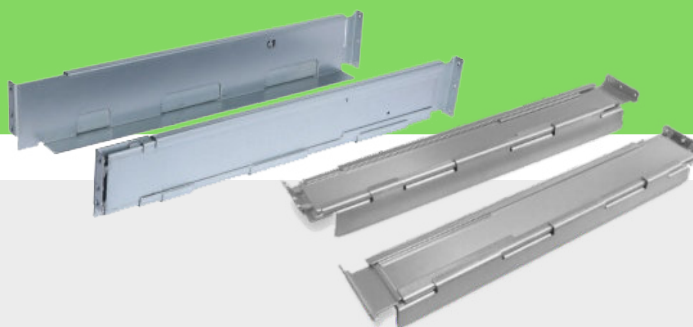

Il kit di montaggio permette una facile installazione dei sistemi UPS in armadi 19"

Supporta il montaggio di sistemi UPS con altezza 2U o 3U.

Adatto per profondità da 468,5 mm a 1000 mm.

Portata massima 50kg.

Fissaggio sui montanti anteriori e posteriori dei rack 19" mediante viti con dado Gabbia.

SCHEDE SNMP

SCHEDE: SNMP (STANDARD) - SNMP1 (MINI)

Le schede SNMP di Elsisit offrono una serie di vantaggi e funzionalità importanti per il monitoraggio e la gestione remota del sistema UPS. Tramite il suo inserimento nel pannello posteriore è possibile monitorare il corretto funzionamento dell'UPS.

Caratteristiche:

- Gestione completa dell'UPS con configurazione flessibile tramite browser Web, NMS, Telnet o SNMP.
- Supporta la crittografia avanzata: HTTPS, SSL, SSH, SNMPv3
- Notifica eventi via E-mail, SMS o Trap
- Interfaccia utente multilingue
- Monitoraggio dell'UPS in tempo reale
- Pianificare l'autotest periodico dell'UPS
- Registra eventi/log dati
- Arresto graduale di più server (solo sistemi operativi Windows)
- Registro dei test della batteria



SCHEDE: SNMP4 (STANDARD CS141) – SNMP5 (MINI CS141)

Le schede SNMP di Elsisit offrono una serie di vantaggi e funzionalità importanti per il monitoraggio e la gestione remota del sistema UPS. Tramite il suo inserimento nel pannello posteriore è possibile monitorare il corretto funzionamento dell'UPS.

Questo modello è dotato di tutte le funzioni di rete per il monitoraggio tramite SNMP, mail/email trap e può essere implementato, in modo completamente automatico, in un sistema di gestione delle emergenze, anche in reti altamente complesse o nel settore ad alta sicurezza.

Un'altra funzione fondamentale è fornire informazioni sullo stato in tempo reale dell'UPS, tramite un'interfaccia basata sul web.

È una scheda in grado di spegnere autonomamente sia sistemi Windows, che sistemi basati su virtualizzazioni VMWare.

Caratteristiche:

- Gestione completa dell'UPS con configurazione flessibile tramite browser Web, NMS, Telnet o SNMP.
- Supporta la crittografia avanzata: HTTPS, SSL, SSH, SNMPv3
- Notifica eventi via E-mail, SMS o Trap
- Interfaccia utente multilingue
- Monitoraggio dell'UPS in tempo reale
- Pianificare l'autotest periodico dell'UPS
- Registra eventi/log dati
- Arresto graduale di più server (sistemi operativi Windows e virtualizzazioni VMWare)
- Registro dei test della batteria



SOFTWARE UPSILON

UPSILON2000

UPSilon 2000 è un software di monitoraggio e controllo UPS intelligente. UPSilon visualizza lo stato dell'UPS (ad es. tensione di ingresso e uscita, frequenza di linea, carico e capacità della batteria) in formato digitale e grafico, che può aiutare gli utenti a monitorare la qualità dell'alimentazione. In caso di guasto AC o batteria UPS scarica, UPSilon 2000 eseguirà il monitoraggio dell'Ups. UPSilon 2000 può inviare messaggi di avviso tramite e-mail.

Sistema operativo supportato:

- Piattaforma Windows:

Tutte

- Piattaforma Linux:

Supporta tutti i sistemi Linux tradizionali

- Piattaforma Mac OS:

Mac 10.15 (64 bit)

Può supportare V9.10, 11 ma non può funzionare con il sistema di chip ARM



SOFTWARE KPOWER

K-POWER

KPower è un software desktop per computer utilizzato per comunicare con il modulo USB HID.

Attraverso il software KPower, è possibile realizzare l'interazione dinamica dei dati con l'UPS.

È plug and play e supporta più piattaforme di sistemi operativi.

Il modulo HID USB è un modulo di interfaccia che viene installato all'interno dell'UPS e comunica con l'host dell'UPS attraverso la porta e vi trasferisce i dati raccolti.

Il software concentra tutte le funzioni nella stessa finestra, l'interfaccia è semplice e facile da usare.

Le pagine delle funzioni principali del programma includono: allarmi, apparecchiature, attività di pianificazione, controllo UPS, impostazioni e registrazioni storiche.

Sistema operativo supportato:

- Piattaforma Windows:

Windows 7, Windows 8, Windows 10 (32/64 bit)

- Piattaforma Linux:

Ubuntu 14.04 Ubuntu 16.04 Ubuntu 18.02 Ubuntu 20.04(64 bit)

Fedora 32 (64bit)

CentOS 7 CentOS 8 (64 bit)

Deep 15 (64 bit)

OpenSUSE 15 (64bit)

- Piattaforma Mac OS:

Mac 10.15 (64 bit)

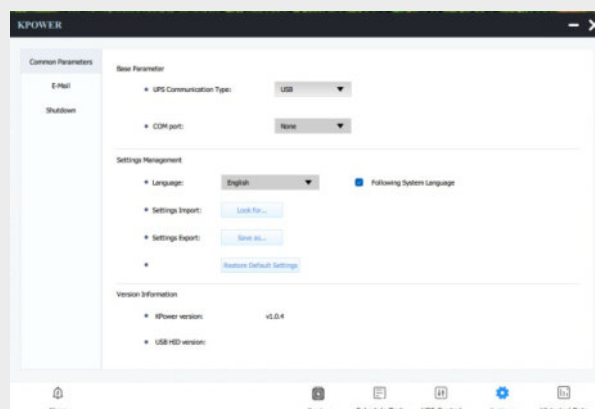
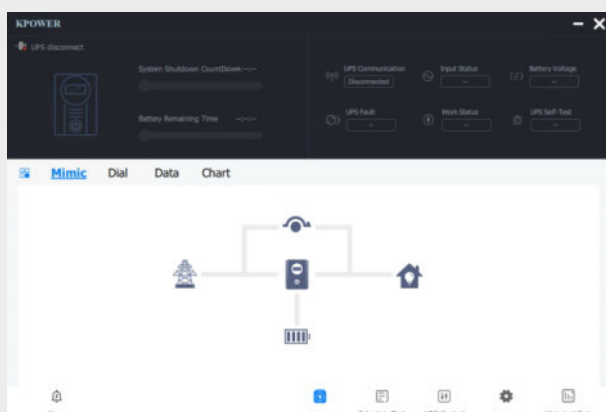

GARANZIA



Gentile Cliente

la ringraziamo per aver acquistato un prodotto NAICON, siamo certi che ne rimarrà soddisfatto.

Qualora il prodotto necessiti di interventi in garanzia, la invitiamo a rivolgersi al rivenditore presso il quale ha effettuato l'acquisto oppure chiamando il numero +39 02 950031 o a collegarsi al sito www.naicon.com/elsist. Prima di rivolgersi al rivenditore o alla rete di assistenza autorizzata, le consigliamo di leggere attentamente il manuale d'uso e manutenzione.

Garanzia



estensibile a



Garanzia convenzionale 2 anni trasporto A/R a carico di NAICON.

Garanzia 5 anni, per l'estensione il cliente dovrà collegarsi al sito www.naicon.com/elsist/garanzia e seguire la procedura.

In caso di guasto

contattare il nostro centro assistenza al numero +39 02 95 0031 e verificare con l'operatore l'effettivo malfunzionamento dell'UPS. In caso di restituzione del prodotto, qualora lo stesso risultasse funzionante o se la spedizione venisse effettuata senza nostra autorizzazione o per articoli fuori garanzia, verranno resi al mittente con addebito in contrassegno pari ad un importo a forfait di 25,00 euro + IVA.

Naicon

garantisce il prodotto da eventuali difetti di materiali o di fabbricazione per la durata di ANNI 2 a partire dalla data originale di acquisto. Qualora durante il periodo di garanzia si riscontrassero difetti di materiali o di fabbricazione, i Centri di assistenza Autorizzati o i Rivenditori autorizzati situati nella CEE, provvederanno a riparare o (a discrezione di NAICON) a sostituire il prodotto o i suoi componenti difettosi nei termini ed alle condizioni sotto indicate, senza alcun addebito per i costi di manodopera o delle parti di ricambio. NAICON si riserva il diritto (a sua unica discrezione) di sostituire i componenti dei prodotti difettosi o prodotti a basso costo con parti assemblate o prodotti nuovi o revisionati.

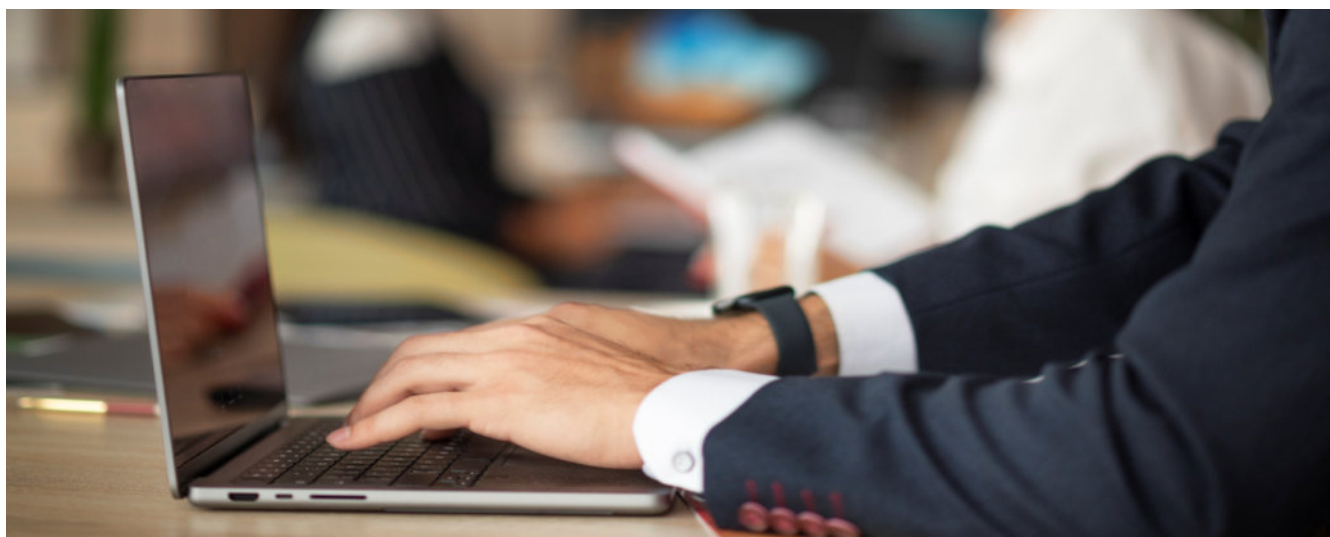

Servizio a pagamento

nei due anni di garanzia, qualora il cliente necessitasse di un intervento di assistenza in loco eseguito da personale tecnico qualificato, il costo previsto è di 200,00 euro + IVA.

Salvo Autorizzazione della ditta costruttrice

è vietata la riproduzione di qualsiasi parte del presente manuale. I nostri apparati, costruiti con la massima cura e con componenti selezionati, sono controllati dai Servizi Qualità NAICON. Tuttavia, se rilevasse delle anomalie, la preghiamo di informarci telefonando al numero 02-950031 precisando numero di serie e modello apparato, stampati sulla targhetta identificativa posta sul retro. Il servizio Assistenza NAICON è inoltre a sua disposizione per raccogliere richieste, commenti, suggerimenti.

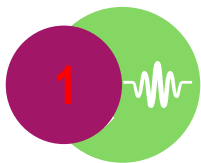

La presente garanzia avrà valore solo se il prodotto difettoso verrà presentato unitamente alla fattura di vendita. NAICON si riserva il diritto di rifiutare gli interventi in garanzia in assenza dei suddetti documenti o nel caso in cui le informazioni ivi contenute siano incomplete o illeggibili.



La presente garanzia non copre i costi e/o gli eventuali danni e/o difetti conseguenti a modifiche o adattamenti apportati al prodotto, senza previa autorizzazione scritta rilasciata da NAICON, al fine di conformarlo a norme tecniche o di sicurezza nazionali o locali in vigore in Paesi diversi da quelli per i quali il prodotto era stato originariamente progettato e fabbricato.



La presente garanzia decadrà qualora l'indicazione del modello o del numero di matricola riportata sul prodotto siano stati modificati, cancellati, asportati o comunque resi illeggibili.

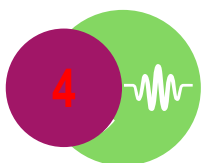

Sono esclusi dalla garanzia:

- a. Gli interventi di manutenzione periodica e la riparazione o sostituzione di parti soggette a normale usura e logorio.
- b. Qualsiasi adattamento o modifica apportati al prodotto senza previa autorizzazione scritta da parte di NAICON.
- c. Tutti i costi dell'uscita del personale tecnico.
- d. Uso improprio o l'impiego del prodotto per fini diversi da quelli previsti, oppure l'inosservanza delle istruzioni di NAICON riportate sul manuale di istruzione.
- e. installazione o utilizzo del prodotto non conformi alle norme tecniche o di sicurezza vigenti nel Paese nel quale viene utilizzato.
- f. Interventi di riparazione da parte di personale non autorizzato o da parte del Cliente stesso.
- g. Eventi fortuiti, fulmini, allagamenti, incendi, errata ventilazione o altre cause non imputabili alla NAICON.
- h. Difetti degli impianti o delle apparecchiature ai quali il prodotto fosse stato collegato.



Questa garanzia non pregiudica i diritti dell'acquirente stabiliti dalle vigenti leggi nazionali applicabili, né i diritti del Cliente nei confronti del rivenditore derivanti dal contratto di compravendita.





Naicon

UNIT



Diloc



Elsist

Rivenditore Autorizzato Elsist



Naicon srl Via il Caravaggio, 25 Trecella I 20060 Pozzuolo Martesana - Milano (Italy)
Tel. +39 02 95.003.1 Fax +39 02 95.003.313 www.naicon.com e-mail: naicon@naicon.com